

RAYCHEM

E-100-A

Installation Instructions

Instruções de instalação

Instrucciones de instalación

High-Profile End Seal Installation Instructions

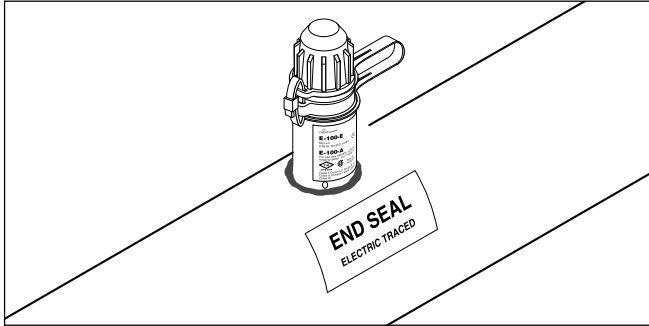

DESCRIPTION

The nVent RAYCHEM E-100-A is a NEMA 4X-rated end seal kit. It is designed for use with nVent RAYCHEM BTV-CR, BTV-CT, QTVR-CT, XTV-CT, KTV-CT, HTV-CT and VPL-CT industrial parallel heating cables. Once installed, the end seal is easily re-entered for maintenance; the heating cable can be accessed without removing the end seal.

This kit may be installed at temperatures as low as -67°F (-55°C). For easier installation store above freezing until just before installation.

For technical support call nVent at (800) 545-6258.

APPROVALS

Hazardous Locations



Class I, Div. 2, Groups A, B, C, D
Class II, Div. 2, Groups E, F, G
Class III
CLI, ZN1, AEx e II T* (1)



Ex eb IIC T* Gb (3)

IECEX

E-100-A is IECEx certified for use with:
BTV-CR/BTV-CT: IECEx BAS 20.0011X
QTVR-CT: IECEx BAS 20.0013X
XTV-CT: IECEx BAS 20.0012X
KTV-CT: IECEx BAS 20.0014X
HTV-CT: IECEx PTB 21.0007X
VPL-CT: IECEx BAS 20.0008X



Class I Division 2 (Zone 2**), Groups A, B, C, D
Class I Zone 2 IIC



Ex eb IIC T* Gb
Class I Zone 1 AEx eb IIC T**C Gb

* For system Temperature Code, see heating cable or design documentation

- (1) Except VPL, HTV (FM approval only)
- (2) Except HTV
- (3) Except KTV-CT
- (4) For HTV-CT only ** Per CE Code Table 18

KIT CONTENTS

Item	Qty	Description
A	1	End seal assembly
B	1	Cable lubricant
C	1	End seal label
D	1	Cable tie

TOOLS REQUIRED

- Wire cutters
- Slotted screwdriver or nutdriver
- Utility knife

ADDITIONAL MATERIALS REQUIRED

- GT-66 or GS-54 glass cloth tape
- Pipe strap

OPTIONAL MATERIALS

- Small pipe adapter for 1 in (25 mm) and smaller pipes:
Catalog number JBS-SPA P/N E90515-000
- For boot replacement order E-100-BOOT-5/PACK P/N 281053-000

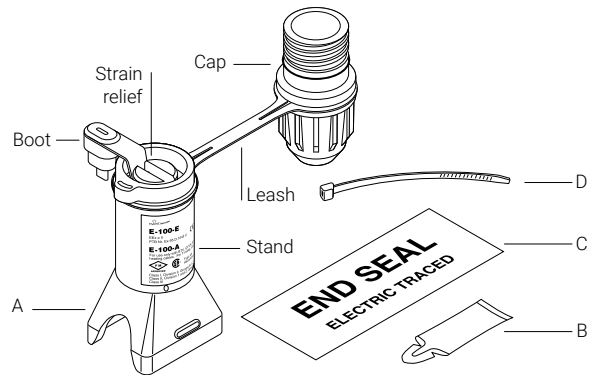

⚠ WARNING:

This component is an electrical device that must be installed correctly to ensure proper operation and to prevent shock or fire. Read these important warnings and carefully follow all of the installation instructions.

- To minimize the danger of fire from sustained electrical arcing if the heating cable is damaged or improperly installed, and to comply with the requirements of nVent, agency certifications, and national electrical codes, ground-fault equipment protection must be used. Arcing may not be stopped by conventional circuit breakers.
- Explosion and shock hazard. Do not disconnect while the circuit is live or unless the area is free of ignitable concentrations.

- Component approvals and performance are based on the use of nVent - specified parts only. Do not use substitute parts or vinyl electrical tape.
- The black heating cable core and fibers are conductive and can short. They must be properly insulated and kept dry.
- Keep components and heating cable ends dry before and during installation.
- Bus wires will short if they contact each other. Keep bus wires separated.
- Use only fire-resistant insulation materials, such as fiberglass wrap or flame-retardant foam.
- Leave these installation instructions with the user for future use.

⚠ CAUTION:

HEALTH HAZARD: Prolonged or repeated contact with the sealant in the end seal boot may cause skin irritation. Wash hands thoroughly. Overheating or burning the sealant will produce fumes that may cause polymer fume fever. Avoid contamination of cigarettes or tobacco. Consult MSDS VEN 0058 for further information.

CHEMTREC 24-hour emergency telephone: (800) 424-9300

Non-emergency health and safety information: (800) 545-6258.

⚠ AVERTISSEMENT :

Ce composant électrique doit être installé correctement pour éviter les risques d'incendie ou de chocs électriques. Lire ces avertissements importants et suivre attentivement toutes les instructions d'installation.

- Pour réduire le danger d'incendie causé par un arc électrique entretenu, si le câble chauffant est endommagé ou mal installé, et pour respecter les exigences de nVent et celles des codes applicables, il est impératif d'utiliser une protection par disjoncteur différentiel. Les disjoncteurs ordinaires ne sont pas toujours capables de supprimer les arcs électriques.
- Risque d'explosion. Ne pas débrancher pendant que le circuit est sous tension ou à moins que l'emplacement ne soit exempt de concentrations inflammables.
- Les approbations et les performances des composants sont basées sur l'utilisation des pièces nVent spécifiées seulement. N'utilisez pas de pièces de rechange ou de ruban isolant en vinyle.

- Le noyau et les fibres du câble chauffant noir sont conducteurs et peuvent provoquer un court-circuit. Ils doivent être correctement isolés et gardés à sec.
- Les fils omnibus endommagés peuvent surchauffer ou subir un court-circuit.
- Ne brisez jamais les fils omnibus lorsque vous incisez la gaine ou le noyau.
- Maintenez les composants et les extrémités des câbles chauffants secs avant et pendant l'installation.
- Les fils omnibus peuvent provoquer un court-circuit s'ils se touchent. Les garder à l'écart les uns des autres
- N'utilisez que des matériaux isolants ininflammables, par exemple une gaine de fibre de verre ou de la mousse ignifuge.
- Laissez ces instructions d'installation à l'utilisateur pour qu'il puisse les consulter.

⚠ MISE EN GARDE :

MISE EN GARDE: DANGER POUR LA SANTÉ : Le contact prolongé ou répété avec le produit d'étanchéité du noyau peut provoquer une irritation de la peau. Lavez-vous les mains soigneusement. La surchauffe et la combustion du produit d'étanchéité produira des vapeurs qui peuvent causer la fièvre des vapeurs de polymères. Évitez la contamination des cigarettes ou du tabac. Consultez la fiche technique santé-sécurité (FTSS) VEN 0058 pour obtenir de plus amples informations.

Téléphone en cas d'urgence 24 heures sur 24 de CHEMTREC : (800) 424-9300

Renseignements non urgents en matière de santé et de sécurité : (800) 545-6258

Heating Cable Types

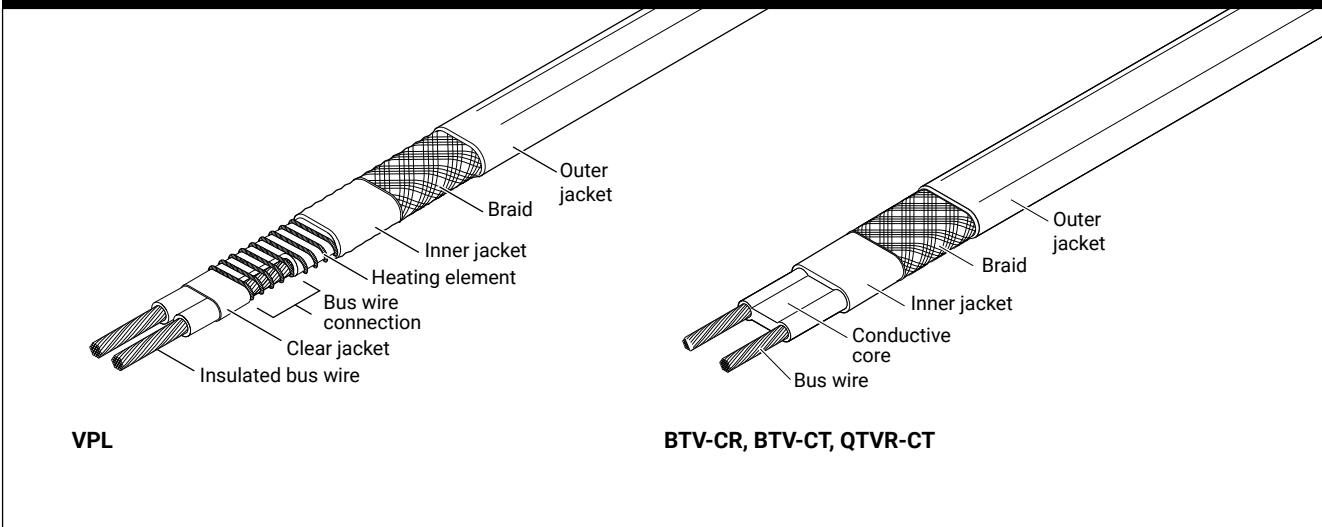

Heating Cable Types

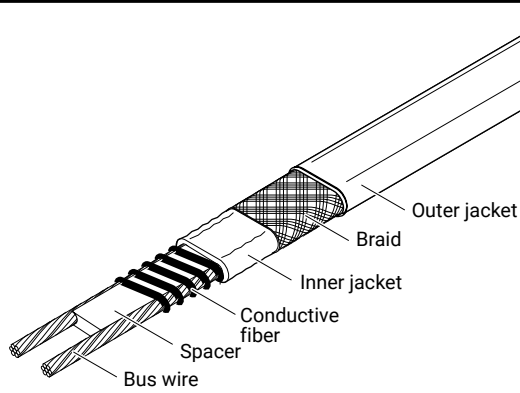

XTV-CT, KTV-CT

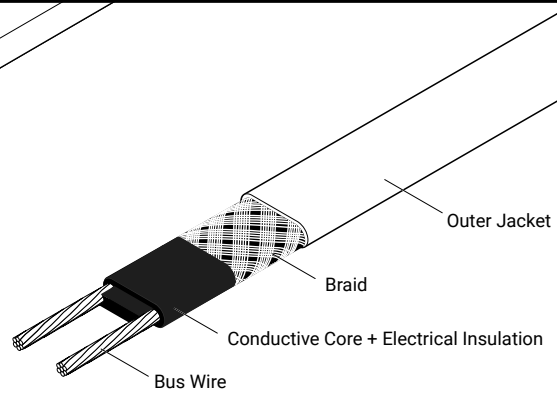

HTV-CT

1

- Allow approximately 24 in (60 cm) of heating cable for installation. For VPL, cut cable 12 in (30 cm) from bus indentation.
- Cut off heating cable end at about 45° for easier insertion.

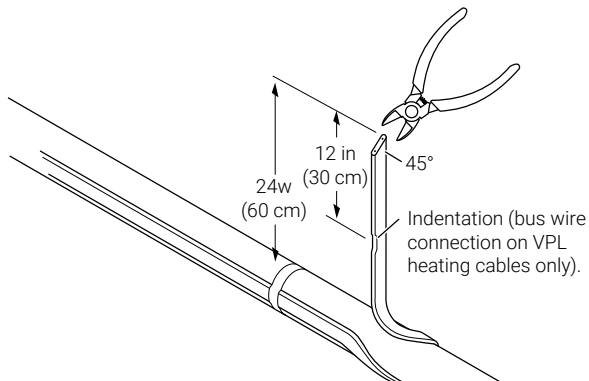

2

- Optional: If stand is to be installed on bottom side of pipe, knock out drain hole prior to inserting cable.
- Push 12 in (30 cm) of heating cable through stand. Use cable lubricant if needed.
- Square off cable end with 90° cut.

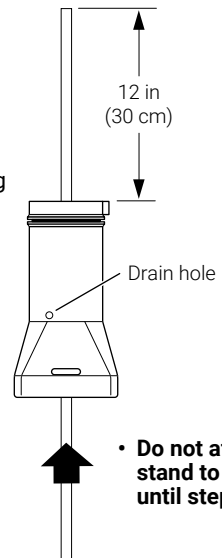
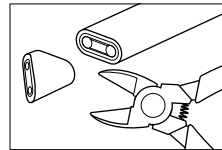

- **Do not attach stand to pipe until step 8.**

3

- Determine heating cable type and continue as shown.

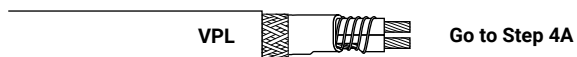

4A

VPL

- Lightly score outer jacket around and down as shown.
- Bend heating cable to break jacket at the score, then peel off jacket.
- Remove all exposed braid.
- Lightly score inner jacket around and down as shown.
- Bend heating cable to break jacket at the score then peel off jacket.
- Un-wind heating element, cut and remove as shown.
- Lightly score and remove clear jacket.
- Cut one bus wire.

1 1/8 in (28 mm)

1/2 in (13 mm)

1/4 in (6 mm)

Go to Step 5

4B

BTV and QTVR

XTV, KTV

HTV

- Lightly score outer jacket around and down as shown.
- Bend heating cable to break jacket at the score, then peel off jacket.
- Remove all exposed braid.

1 1/4 in (32 mm)

Go to Step 5

5

- Pull heating cable back through bottom of end seal stand until braid is just visible above strain relief. Use cable lubricant if needed.

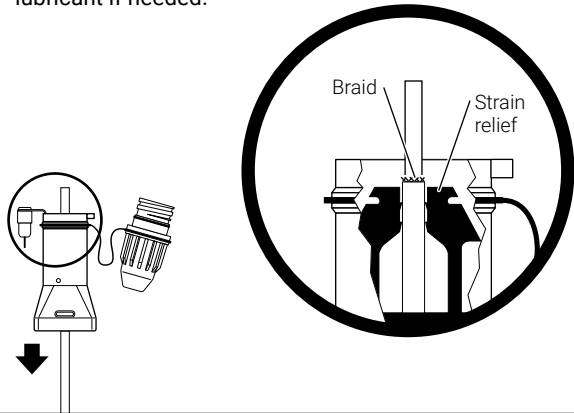

6

CAUTION: Health Hazard. Wash hands after contact with sealant. Consult material safety data sheet VEN 0058.

AVERTISSEMENT: risque pour la santé. Se laver les mains après tout contact avec le produit d'étanchéité. Consulter la fiche de données de sécurité VEN 0058.

- Push boot onto the end of the heating cable until it bottoms out.

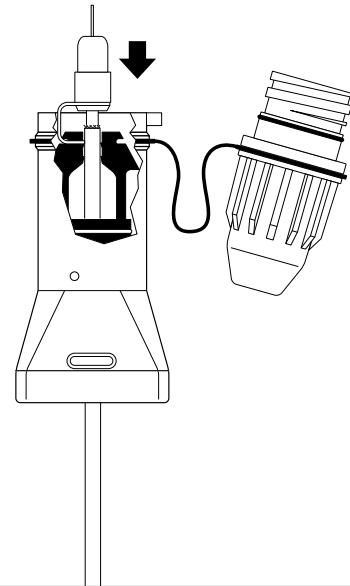

7

- Install cap; tighten until the slot on the cap and the slot on the stand align.

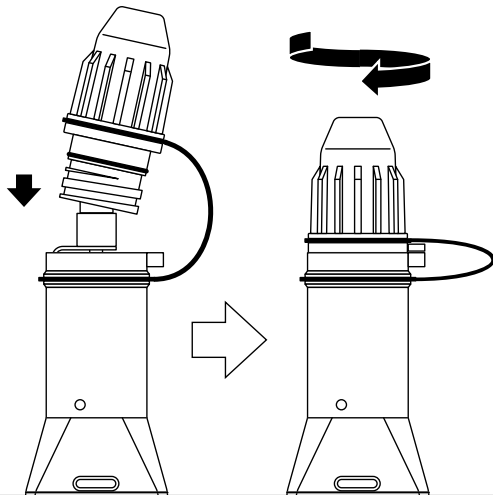

8

- Fasten end seal to pipe with strap. Do not pinch heating cable.
- Install cable tie.
- Loop and tape extra heating cable to pipe.
- Apply insulation and cladding.
- Weather-seal the stand entry.
- Fasten end seal label to insulation.
- Leave these installation instructions with the user for future reference.

CAUTION: To avoid pinching the heating cable, be sure the cable is not under the pipe strap.

ATTENTION: Pour éviter de pincer le câble chauffant, assurez-vous que le câble ne se trouve pas sous la sangle du tuyau.

END SEAL
ELECTRIC TRACED

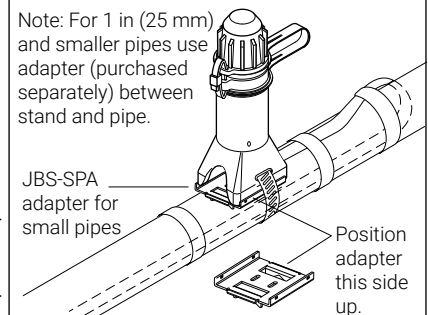
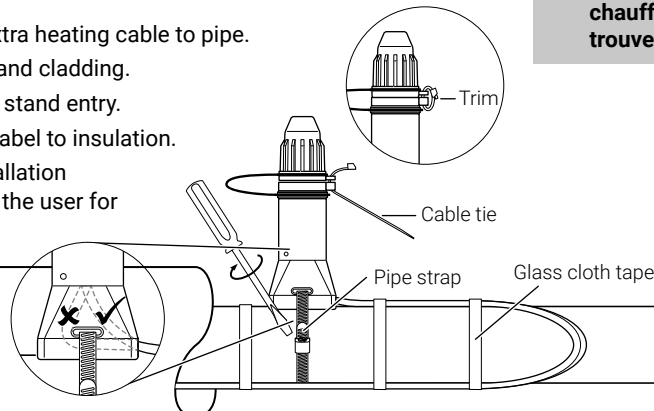

Note: For 1 in (25 mm) and smaller pipes use adapter (purchased separately) between stand and pipe.

JBS-SPA adapter for small pipes

Position adapter this side up.

E-100-A Re-entry Instructions

A

⚠ WARNING: Shock Hazard. Conductors will be exposed. Re-entry should only be performed by qualified personnel. Follow standard electrical lockout procedures before opening end seal.

⚠ AVERTISSEMENT: Risque d'électrocution. Les conducteurs seront exposés. L'opération pour les passer de nouveau à l'intérieur doit être effectuée seulement par du personnel qualifié. Suivre les procédures de verrouillage électrique standard avant d'ouvrir l'embout d'étanchéité.

- Turn off power.
- Clip cable tie and remove.

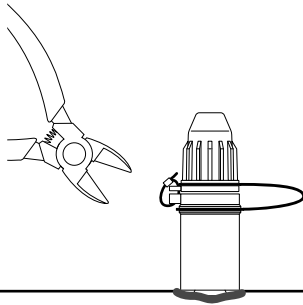

END SEAL
ELECTRIC TRACED

B

- Unscrew cap from end seal stand.

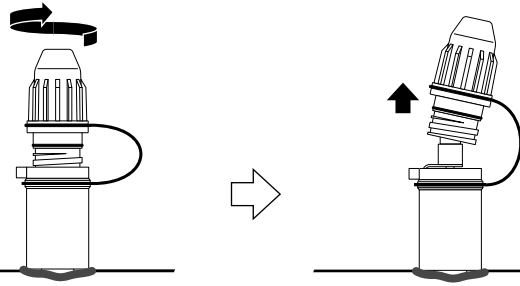

END SEAL
ELECTRIC TRACED

END SEAL
ELECTRIC TRACED

C

⚠ CAUTION: Health Hazard. Wash hands after contact with sealant. Consult material safety data sheet VEN 0058.

⚠ AVERTISSEMENT: risque pour la santé. Se laver les mains après tout contact avec le produit d'étanchéité. Consulter la fiche de données de sécurité VEN 0058.

- Grab black ring and remove boot.

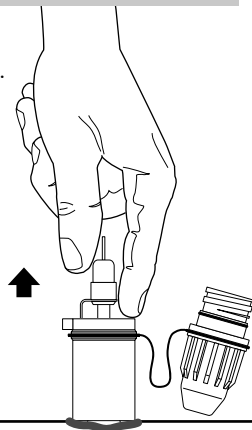

END SEAL
ELECTRIC TRACED

D

- Test as required.
- Refer to Industrial Heat-Tracing Installation and Maintenance Manual (H57274) for test procedures.

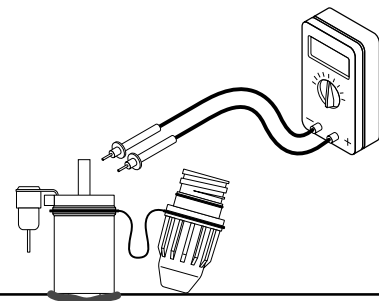

END SEAL
ELECTRIC TRACED

E

- Inspect boot. If boot is damaged or sealant appears dry or missing, replace boot. For replacement boots, order kit E-100-BOOT-5/PACK. Otherwise, re-install boot.

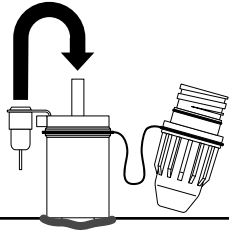

END SEAL
ELECTRIC TRACED

F

- Install cap; tighten until the slot on the cap and the slot on the stand align.
- Install new cable tie.

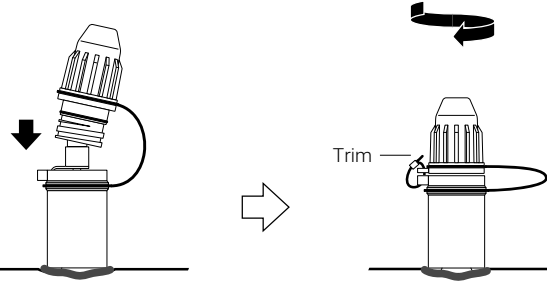

END SEAL
ELECTRIC TRACED

END SEAL
ELECTRIC TRACED

⚠ WARNING: Explosion Hazard- Substitution of Components May Impair Suitability for Class I Division 2 (Zone 2)

⚠ AVERTISSEMENT - Risque d'explosion. La substitution de composants peut rendre ce matériel inacceptable pour les emplacements de classe I, division 2 (zone 2).

⚠ WARNING: Explosion Hazard- Do not disconnect equipment unless power has been switched off or the area is known to be Non-Hazardous.

⚠ AVERTISSEMENT - Risque d'explosion. Ne pas débrancher l'appareil à moins d'avoir coupé l'alimentation électrique ou à moins qu'il ne s'agisse d'un emplacement non dangereux

Instruções de instalação de vedação final de perfil alto

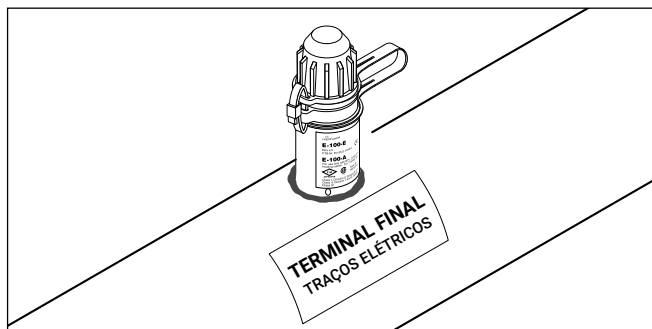

APROVAÇÕES

Localizações perigosas



Classe I, Div. 2, Grupos A, B, C, D
Classe II, Div. 2, Grupos E, F, G
Classe III
CLI, ZN1, AEx e II T* (1)



Ex eb IIC T* Gb (3)

IECEx

A E-100-A é certificada pelo IECEx para uso com:

BTV-CR/BTV-CT: IECEx BAS 20.0011X
QTVR-CT: IECEx BAS 20.0013X
XTV-CT: IECEx BAS 20.0012X
KTV-CT: IECEx BAS 20.0014X
HTV-CT: IECEx PTB 21.0007X
VPL-CT: IECEx BAS 20.0008X



Classe I, Divisão 2 (Zona 2**), Grupos A, B, C e D
Classe I Zona 2 IIC



Ex eb IIC T* Gb
Classe I Zone 1 AEx eb IIC T**C Gb

* Para obter o código de temperatura do sistema, consulte a documentação do projeto ou do cabo aquecedor.

(1) Exceto VPL, HTV (Aprovação FM apenas)

(2) Exceto HTV-CT

(3) Except KTV-CT

(4) Somente para HTV-CT ** De acordo com a Tabela do Código CE 18

CONTEÚDO DO KIT

Item	Qtd.	Descrição
A	1	Conjunto do terminal final
B	1	Lubrificante de cabo
C	1	Etiqueta do terminal final
D	1	Abraçadeira

DESCRIÇÃO

O nVent RAYCHEM E-100-A da nVent é um kit de proteção final com a classificação NEMA 4X.

Ele foi projetado para uso com cabos de aquecimento industrial em paralelo nVent RAYCHEM BTV-CR, BTV-CT, QTVR-CT, XTV-CT, KTV-CT, HTV-CT e VPL-CT. Uma vez instalado, o terminal final é facilmente reintroduzido para manutenção e o cabo aquecedor pode ser acessado sem retirar o terminal final.

Esse kit pode ser instalado em temperaturas de até -55°C (-67°F). Para facilitar a instalação, armazene acima da temperatura de congelamento até imediatamente antes da instalação.

Para suporte técnico, ligue para a nVent em (800) 545-6258.

FERRAMENTAS NECESSÁRIAS

- Cortadores de fio
- Estilete
- Chave de fendas ou chave canhão

MATERIAL ADICIONAL NECESSÁRIO

- Fita adesiva com fibra de vidro GT-66 ou GS-54
- Abraçadeira para tubo

MATERIAL OPCIONAL

- Adaptador para tubo pequeno para tubos de 25 mm (1 pol.) e menores:
Número do catálogo JBS-SPA P/N E90515-000
- Para substituição da proteção, peça E-100-BOOT-5/PACK P/N 281053-000

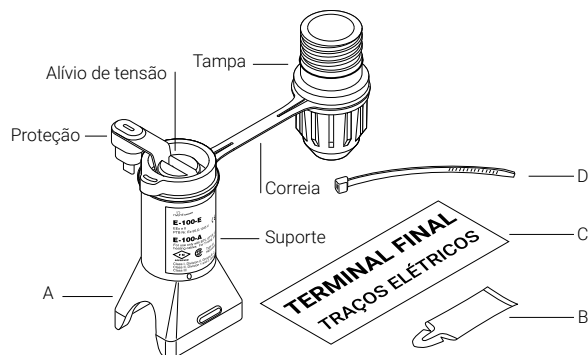

⚠ AVISO:

Este componente é um dispositivo elétrico que deve ser instalado corretamente para assegurar operação adequada e prevenir choque ou incêndio. Leia estes avisos importantes e siga cuidadosamente todas as instruções de instalação.

- Para minimizar o perigo de incêndio causado por arco elétrico, caso o cabo aquecedor seja danificado ou instalado incorretamente, e para cumprir os requisitos da nVent, das certificações de agências regulamentadoras e dos códigos elétricos nacionais, deverão ser usados equipamentos de proteção de contra falha de aterramento elétrico. Arcos voltaicos não podem ser interrompidos por meio de disjuntores convencionais.

- As aprovações e o desempenho de componentes são baseados no uso exclusivo de peças especificadas nVent. Não use peças de reposição alternativas ou fita isolante de vinil.
- O núcleo e as fibras do cabo aquecedor preto são condutivos e podem entrar em curto. Devem ser isolados adequadamente e ser mantidos secos.
- Mantenha os componentes e as extremidades do cabo aquecedor secos antes e durante a instalação.
- Os fios condutores entrarão em curto se entrarem em contato. Mantenha os fios condutores separados.
- Use somente materiais de isolamento resistentes ao fogo, como fitas de fibra de vidro ou espuma antichama.
- Deixe estas instruções de instalação com o usuário para uso futuro.

⚠ CUIDADO:

RISCO PARA A SAÚDE: O contato prolongado ou repetido com o vedante na proteção do terminal final pode causar irritação da pele. Lave as mãos completamente. O superaquecimento ou a queima do vedante produzirá gases que poderão causar febre de fumaça de polímero. Evite contaminação de cigarros ou de tabaco. Consulte a MSDS VEN 0058 para obter mais informações. Telefone de emergência 24 horas por dia da CHEMTREC: (800) 424-9300

Informações de saúde e de segurança em casos sem emergência: (800) 545-6258.

Tipos de cabo aquecedor

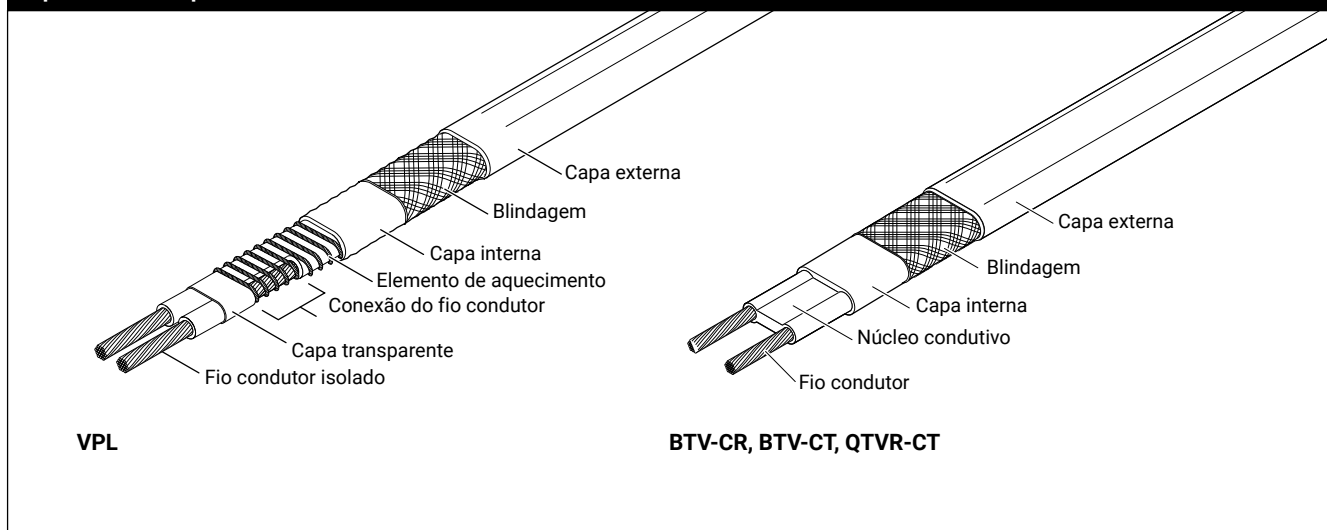

Tipos de cabo aquecedor

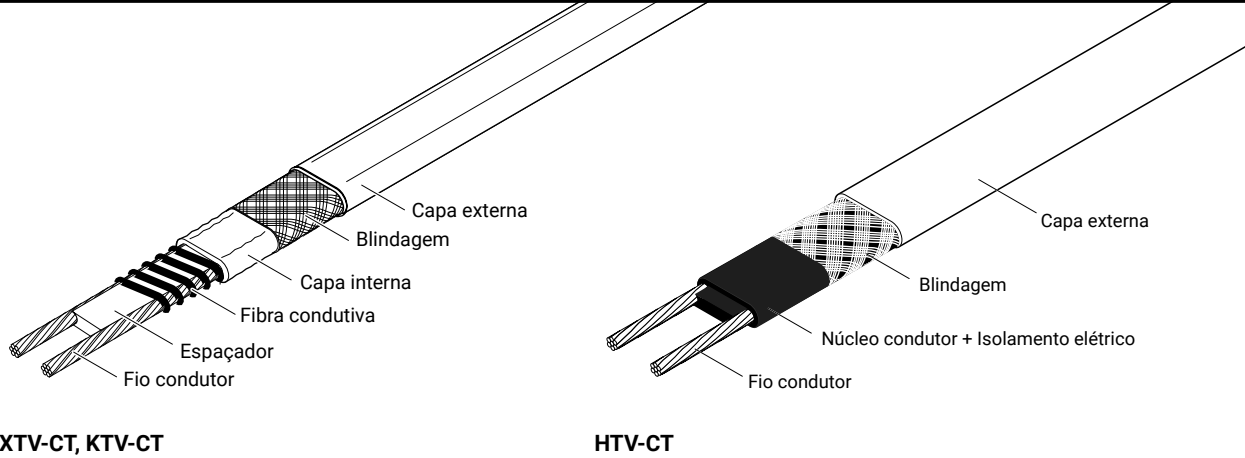

XTV-CT, KTV-CT

HTV-CT

1

- Deixe aproximadamente 60 cm (24 pol.) do cabo aquecedor para a instalação. Para VPL, corte o cabo 30 cm (12 pol.) da reentrância do condutor.
- Corte a extremidade do cabo aquecedor em aproximadamente 45° para facilitar a inserção.

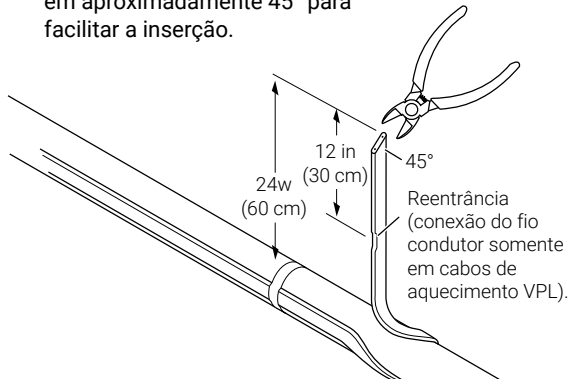

2

- Opcional: Se o suporte for instalado no lado de baixo do tubo, bata no furo de drenagem antes de inserir o cabo.
- Empurre o cabo aquecedor 30 cm (12 pol.) através do suporte. Use lubrificante de cabo se necessário.
- Dê uma forma retangular na extremidade do cabo com um corte de 90°.

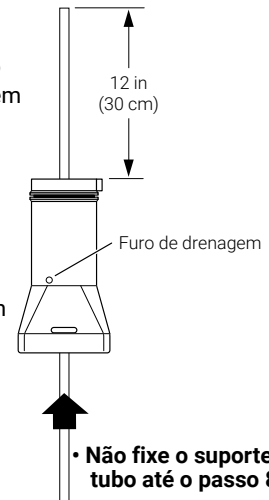
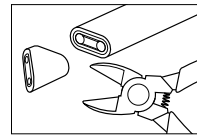

3

- Determine o tipo de cabo aquecedor e continue como mostrado.

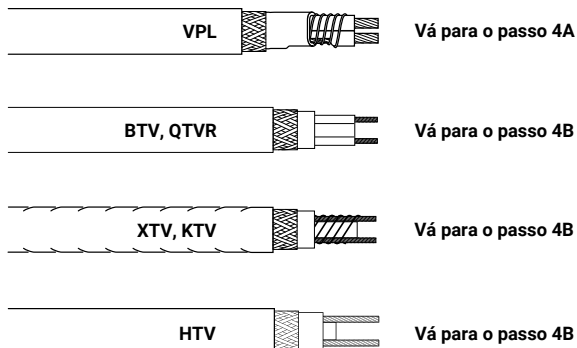

4A

VPL

- Corte ligeiramente ao redor da capa externa e longitudinalmente como mostrado.

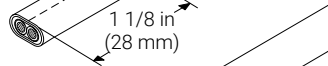

- Dobre o cabo aquecedor para quebrar a capa no corte e, em seguida, retire-a.



- Retire toda a blindagem exposta.



- Corte ligeiramente ao redor da capa interna e longitudinalmente como mostrado.



- Dobre o cabo aquecedor para quebrar a capa no corte e, em seguida, retire-a.



- Desenrole o elemento de aquecimento, corte e retire como mostrado.



- Corte ligeiramente e retire a capa transparente.



- Corte um fio do barramento.

1/4 in
(6 mm)**Vá para o passo 5****4B**

BTV e QTVR

XTV, KTV

HTV

- Corte ligeiramente ao redor da capa externa e longitudinalmente como mostrado.

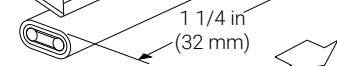

- Dobre o cabo aquecedor para quebrar a capa no corte e, em seguida, retire-a.



- Retire toda a blindagem exposta.

**Vá para o passo 5**

5

- Puxe o cabo do aquecimento para trás através da parte inferior do suporte do terminal final até que a blindagem fique visível acima do alívio de tensão. Use lubrificante de cabo se necessário.

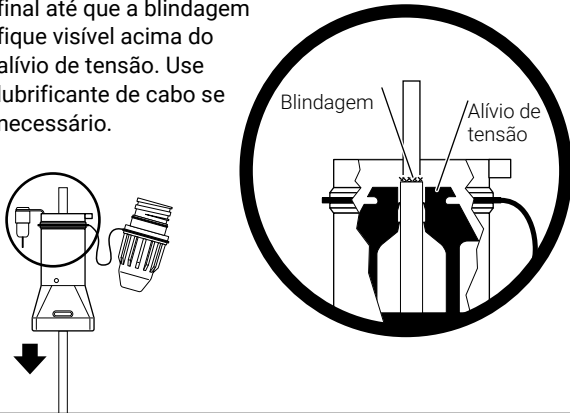

6

⚠ CUIDADO: Perigo para a saúde. Lave as mãos depois de entrar em contato com o vedante. Consulte a Ficha de Informações de Segurança de Produto Químico VEN 0058.

- Empurre a proteção sobre a extremidade do cabo do aquecimento até que assente.

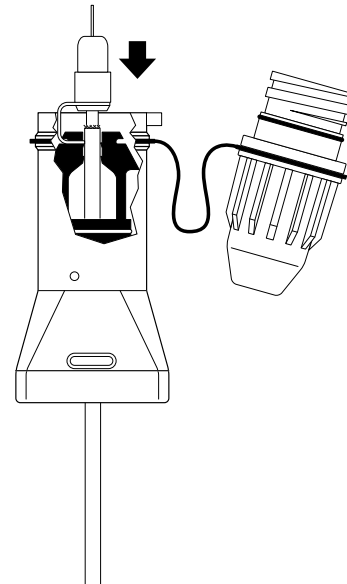

7

- Instale a tampa; aperte até que a ranhura na tampa e a ranhura no suporte se alinhem.

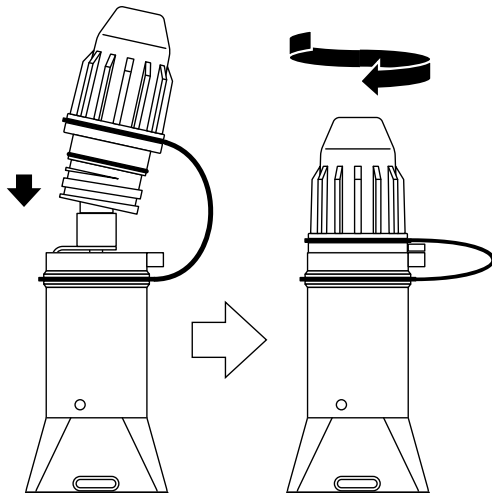

8

- Aperte o terminal final no tubo com a faixa. Não aperte o cabo aquecedor.
- Instale a abraçadeira.
- Faça um laço e fixe o cabo aquecedor extra no tubo com fita adesiva.
- Aplique o isolamento e o revestimento.
- Vede hermeticamente a entrada do suporte.
- Aperte a etiqueta do terminal final no isolamento.
- Deixe estas instruções de instalação com o usuário para referência futura.

TERMINAL FINAL
TRAÇOS ELÉTRICOS

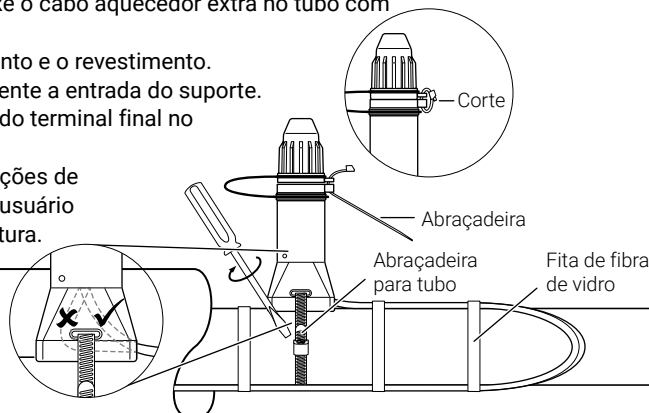

⚠ CUIDADO: Para evitar esmagamento do cabo de traço elétrico, assegurar que o cabo não está abaixo da abraçadeira.

Nota: Para tubos de 25 mm (1 pol.) e menores, use o adaptador (adquirido separadamente) entre o suporte e o tubo.

JBS-SPA adaptador para tubos pequenos

Adaptador de posição com este lado para cima.

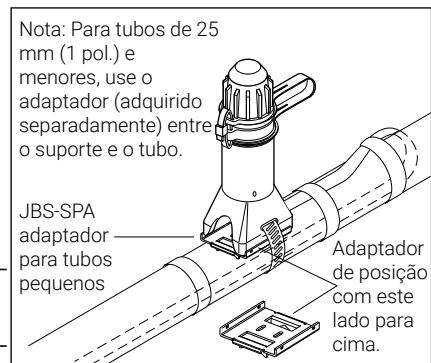

Instruções de reintrodução da E-100-A

A

⚠ AVISO: Perigo de choque elétrico. Os condutores serão expostos. A reintrodução só deve ser executada por pessoal qualificado. Siga os procedimentos de travamento elétrico padrão antes de abrir o terminal final.

- Desligue a alimentação.
- Corte a abraçadeira e remova-a.

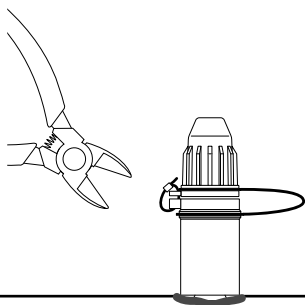

TERMINAL FINAL
TRAÇOS ELÉTRICOS

B

- Desparafuse a tampa do suporte do terminal final.

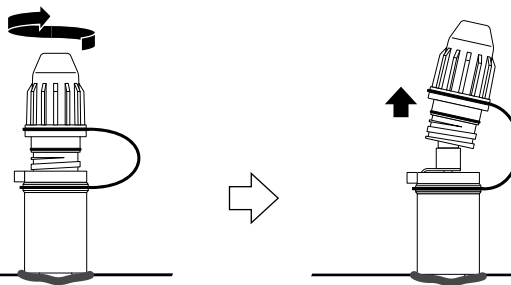

TERMINAL FINAL
TRAÇOS ELÉTRICOS

TERMINAL FINAL
TRAÇOS ELÉTRICOS

C

⚠ CUIDADO: Perigo para a saúde. Lave as mãos depois de entrar em contato com o vedante. Consulte a Ficha de Informações de Segurança de Produto Químico VEN 0058.

- Segure no anel preto e retire a proteção.

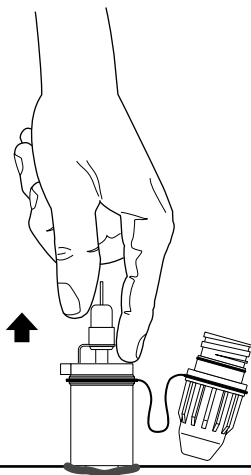

TERMINAL FINAL
TRAÇOS ELÉTRICOS

D

- Teste conforme necessário.
- Consulte o Manual de Instalação e Manutenção de Aquecimento Industrial (H57274) para obter os procedimentos de teste.

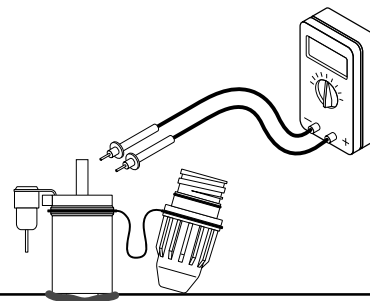

TERMINAL FINAL
TRAÇOS ELÉTRICOS

E

- Inspeção a proteção. Se a proteção estiver danificada ou se o vedante parecer seco ou faltando, substitua a proteção. Para obter proteções de reposição, peça o kit E-100-BOOT-5/PACK. Caso contrário, reinstale a proteção.

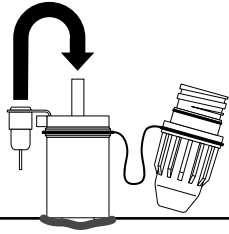

TERMINAL FINAL
TRAÇOS ELÉTRICOS

F

- Instale a tampa; aperte até que a ranhura na tampa e a ranhura no suporte se alinhem.
- Instale a nova abraçadeira.

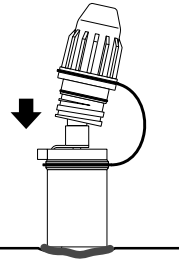

TERMINAL FINAL
TRAÇOS ELÉTRICOS

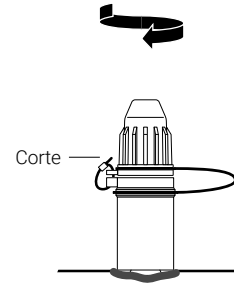

TERMINAL FINAL
TRAÇOS ELÉTRICOS



AVISO: Perigo de explosão – A substituição de componentes pode prejudicar a adequação para a Classe I Divisão 2 (Zona 2).



AVISO: Perigo de explosão – Não desconecte o equipamento, a menos que a alimentação esteja desligada ou saiba-se que a área não seja perigosa.

Sello Final de Alta Visibilidad, Instrucciones de Instalación



APROBACIONES

Ubicaciones peligrosas



Clase I, Div. 2, Grupos A, B, C, D
Clase II, Div. 2, Grupos E, F, G
Clase III
CLI, ZN1, AEx e II T* (1)



Ex eb IIC T* Gb (3)

IECEx

E-100-A tiene la certificación IECEx para su uso con:

BTV-CR/BTV-CT: IECEx BAS 20.0011X
QTVR-CT: IECEx BAS 20.0013X
XTV-CT: IECEx BAS 20.0012X
KTV-CT: IECEx BAS 20.0014X
HTV-CT: IECEx PTB 21.0007X
VPL-CT: IECEx BAS 20.0008X



Clase I División 2 (Zona 2**), Grupos A, B, C, D
Clase I Zona 2 IIC



Ex eb IIC T* Gb
Classe I Zone 1 AEx eb IIC T**C Gb

* Para el código de temperatura del sistema, consulte el cable calefactor o la documentación de diseño.

(1) Excepto VPL, HTV (Aprobación FM solamente)

(2) Excepto HTV-CT

(3) Excepto KTV-CT

(4) Solo para HTV-CT ** Según tabla de código CE 18

CONTENIDO DE LA CAJA

Elemento	Cant.	Descripción
A	1	Conjunto de sello final
B	1	Lubricante para cables
C	1	Etiqueta de sello final
D	1	Abrazadera de cable

DESCRIPCIÓN

El kit de sellado final RAYCHEM de nVent E-100-A tiene calificación NEMA 4X.

Está diseñado para su uso con los cables calefactores paralelos industriales nVent RAYCHEM BTV-CR, BTV-CT, QTVR-CT, XTV-CT, KTV-CT y VPL-CT. Una vez instalado el sello final, es fácil volver a acceder a él para su mantenimiento; se puede acceder al cable calefactor sin retirar el sello final.

Este kit puede instalarse a temperaturas frías de hasta -55°C (-67°F). Para facilitar la instalación, almacene el producto a temperatura arriba de cero antes de iniciar la labor.

Para solicitar la asistencia técnica, llame a nVent al (800) 545-6258.

HERRAMIENTAS NECESARIAS

- Pinzas cortacables
- Cuchilla multiuso
- Destornillador de plano o llave de tuercas

MATERIAL ADICIONAL NECESARIO

- Cinta de fibra de vidrio GT-66 o GS-54
- Abrazadera

MATERIAL OPCIONAL

- Adaptador de tubo pequeño para tubos de 25 mm (1 pulg.) o menos: Número de catálogo JBS-SPA P/N E90515-000
- Para solicitar arrancadores protectores de repuesto, pida el kit E-100-BOOT-5/PACK P/N 281053-000



⚠️ ADVERTENCIA:

Este componente es un dispositivo eléctrico que debe instalarse de manera correcta para garantizar un funcionamiento adecuado y prevenir descargas o incendio. Lea estas importantes advertencias y siga con atención todas las instrucciones de instalación.

- Es necesario utilizar equipo de conexión a tierra para reducir el riesgo de incendio provocado por la formación de arcos debidos a daños o instalación defectuosa del cable calefactor, así como para la conformidad con los requisitos de nVent, la homologación oficial y la normativa eléctrica en vigor. El arqueo no puede ser detenido por interruptores convencionales.

- La homologación y el rendimiento de los componentes se basan en el uso exclusivo de piezas especificadas por nVent. No utilice otras piezas alternativas ni cinta de vinilo para electricidad.
- El núcleo y las fibras del cable calefactor negro son conductores y pueden provocar cortocircuito. Deben estar aisladas correctamente y mantenerse secas.
- Mantenga secos los componentes y extremos del cable calefactor antes y durante la instalación.
- Los cables bus generan cortocircuitos si se tocan entre sí. Mantenga los cables bus separados.
- Utilice solo material aislante ignífugo, como cinta de fibra de vidrio o espuma pirorretardante.
- Deje al usuario estas instrucciones de instalación para su consulta futura.

⚠️ PRECAUCIÓN:

RIESGO PARA LA SALUD: El contacto prolongado o frecuente con el sellador de núcleo puede irritar la piel. Lávese bien las manos. El sobrecalentamiento o la quema de sellador genera humos que pueden provocar fiebre por vapores de polímeros. Evite la contaminación de cigarrillos o tabaco. Consulte MSDS VEN 0058 para obtener más información.

Teléfono de emergencia CHEMTREC de atención continuada (24 horas):
(800) 424-9300

Información sobre salud y seguridad sin carácter de urgencia: (800) 545-6258.

Tipos de cables calefactores

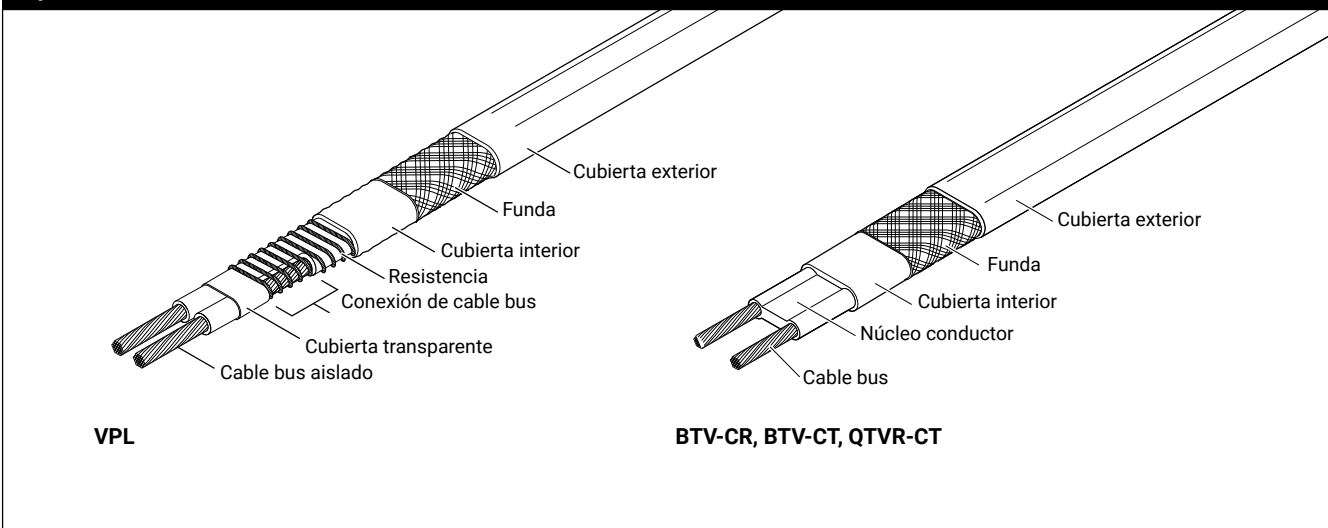

Tipos de cables calefactores

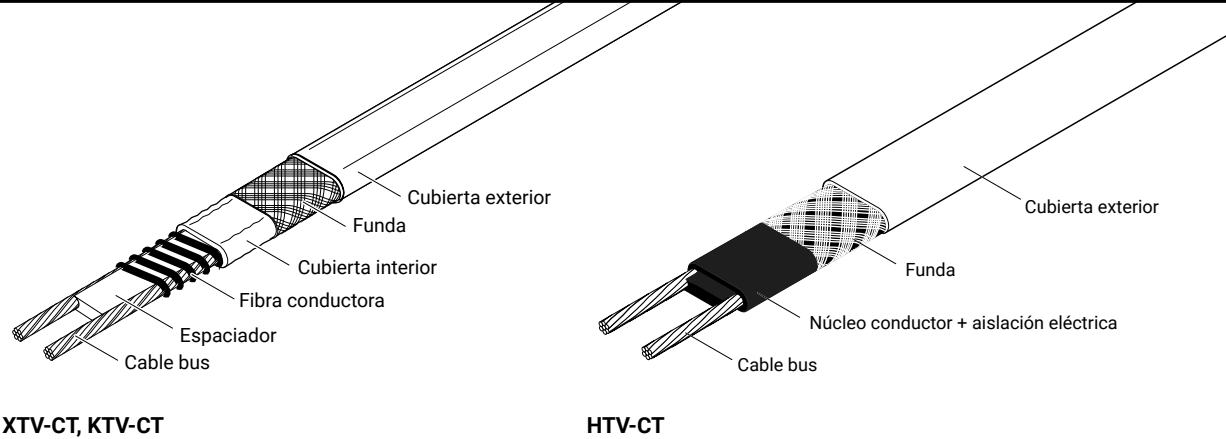

XTV-CT, KTV-CT

HTV-CT

1

- Considere unos 60 cm (24 pulg.) de cable calefactor para la instalación. En el caso de VPL, corte el cable 30 cm (12 pulg.) desde la muesca del bus.
- Corte el extremo del cable calefactor en un ángulo de unos 45° para facilitar la introducción.

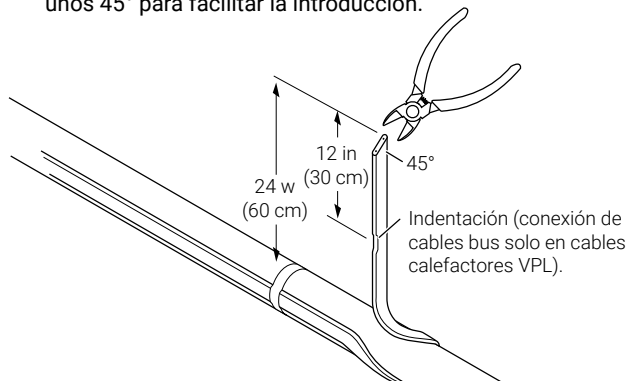

2

- Opcional: Si se va a instalar el soporte en la parte inferior del conducto, abra el orificio de drenaje antes de introducir el cable.
- Empuje 30 cm (12 pulg.) de cable calefactor a través del soporte. Si es necesario, utilice lubricante para cables.
- Remate el extremo del cable con un corte de 90°.

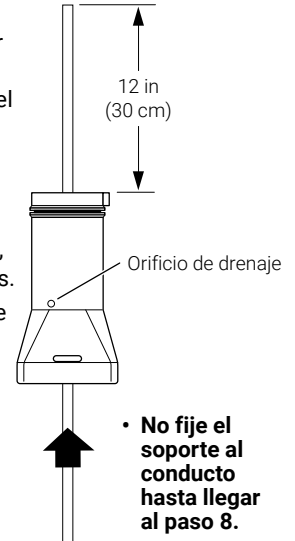
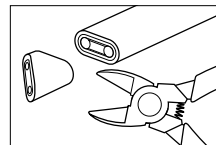

- **No fije el soporte al conducto hasta llegar al paso 8.**

3

- Determine el tipo de cable calefactor y continúe de la manera indicada.

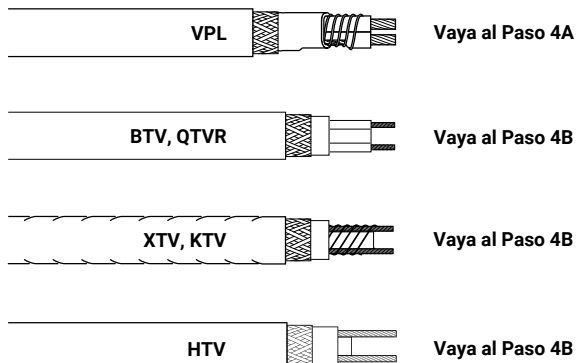

4A

VPL

- Corte ligeramente la cubierta exterior alrededor y a lo largo como se indica.

1 1/8 in
(28 mm)

- Doble el cable calefactor para partir la cubierta por el corte y retire la cubierta.

- Retire toda la malla que quede a la vista.

- Corte ligeramente la cubierta interior alrededor y a lo largo como se indica.

1/2 in
(13 mm)

- Doble el cable calefactor para partir la cubierta por el corte y retire la cubierta.

- Desenrolle la resistencia, córtela y retírela como se indica.

- Corte ligeramente la cubierta transparente y retírela.

1/4 in
(6 mm)

- Corte un cable bus.

Vaya al Paso 5**4B**

BTV y QTVR

XTV, KTV

HTV

- Corte ligeramente la cubierta exterior alrededor y a lo largo como se indica.

1 1/4 in
(32 mm)

- Doble el cable calefactor para partir la cubierta por el corte y retire la cubierta.

- Retire toda la malla que quede a la vista.

Vaya al Paso 5

5

- Tire del cable calefactor a través de la base del sello final hasta que la malla quede visible sobre la protección contra tirones. Si es necesario, utilice lubricante para cables.

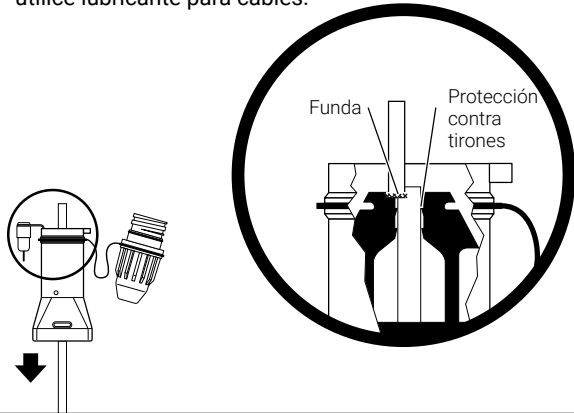

6

⚠ PRECAUCIÓN: Riesgo para la salud. Lávese las manos después del contacto con el sellador. Consulte la ficha de datos de seguridad VEN 0058.

- Empuje el protector hasta el fondo del cable calefactor.

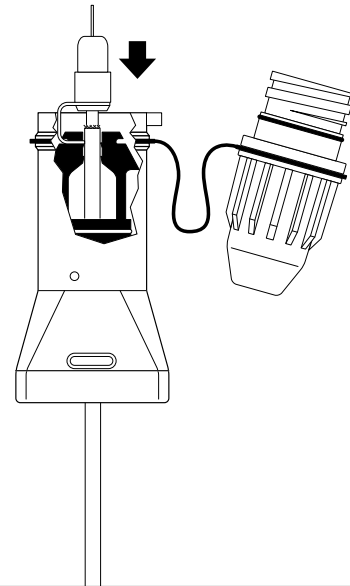

7

- Instale la tapa; apriete hasta alinear las ranuras de la tapa y del soporte.

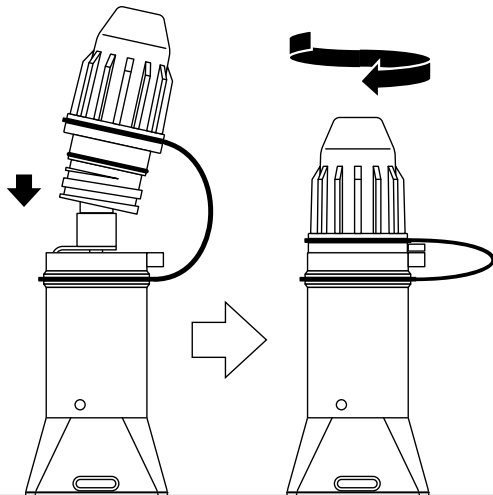

8

- Ajuste el sello final a la tubería con una abrazadera. No aprisione el cable calefactor.
- Instale la abrazadera del cable.
- Enrosque el cable calefactor sobrante en el conducto y fíjelo con cinta.
- Aplique el aislamiento y el revestimiento.
- Proteja el acceso al soporte contra inclemencias climáticas.
- Fije la etiqueta del sello final al aislamiento.
- Deje al usuario estas instrucciones de instalación para su consulta futura.

⚠ PRECAUCIÓN: Para evitar aplastar el cable de calentamiento, asegúrese de que el cable no esté debajo de la abrazadera.

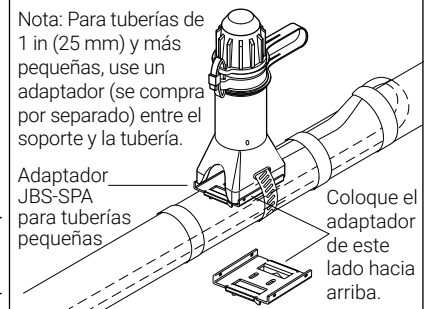
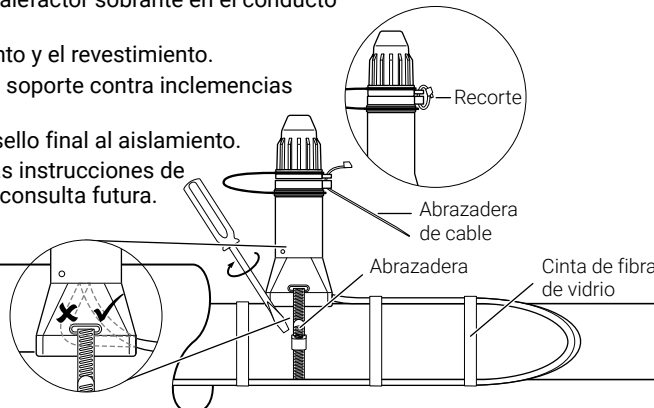

Instrucciones de acceso a E-100-A

A

⚠ ADVERTENCIA: Riesgo de descarga eléctrica. Los conductores quedarán expuestos. El acceso solo debe realizarlo personal calificado. Siga los procedimientos habituales de desconexión eléctrica antes de abrir el sello final.

- Desconecte la alimentación.
- Sujete la abrazadera del cable y retírela.

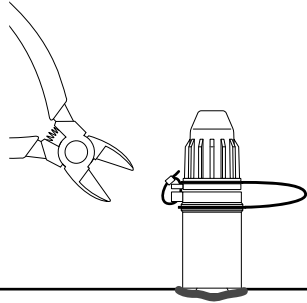

SELLO FINAL
TRAZA ELÉCTRICA

B

- Desatornille la tapa del soporte del sello final.

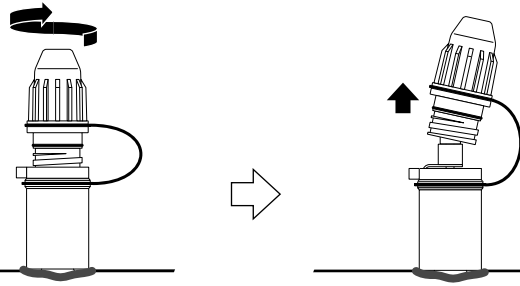

SELLO FINAL
TRAZA ELÉCTRICA

SELLO FINAL
TRAZA ELÉCTRICA

C

⚠ PRECAUCIÓN: Riesgo para la salud. Lávese las manos después del contacto con el sellador. Consulte la ficha de datos de seguridad VEN 0058.

- Tome el anillo negro y extraiga el protector.

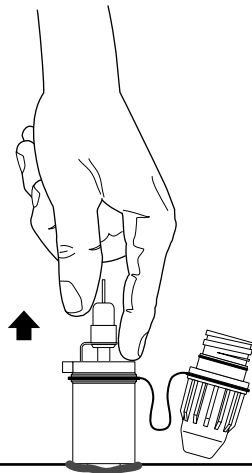

SELLO FINAL
TRAZA ELÉCTRICA

D

- Realice las pruebas que sean necesarias.
- Consulte el manual de instalación y mantenimiento de trazado eléctrico (nVent and Maintenance Manual-H57274) para informarse sobre los procedimientos de prueba.

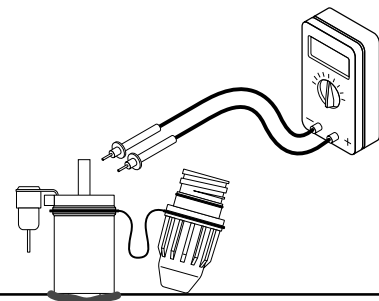

SELLO FINAL
TRAZA ELÉCTRICA

E

- Inspeccione el protector. Si el protector presenta daños, o falta sellador o está seco, cambie el protector. Para solicitar protectores de repuesto, pida el kit E-100-BOOT-5/PACK. De lo contrario, reinstale el protector.

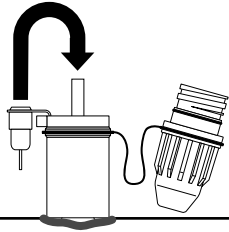

SELLO FINAL
TRAZA ELÉCTRICA

F

- Instale la tapa; apriete hasta alinear las ranuras de la tapa y del soporte.
- Instale la nueva abrazadera del cable.

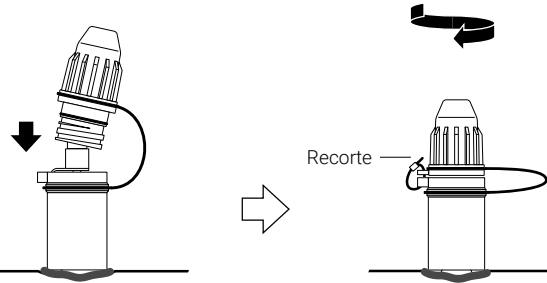

SELLO FINAL
TRAZA ELÉCTRICA

SELLO FINAL
TRAZA ELÉCTRICA



ADVERTENCIA: Peligro de explosión: la sustitución de componentes puede afectar la idoneidad para la Clase I División 2 (Zona 2)



ADVERTENCIA: Riesgo de explosión: no desconecte el equipo a menos que se haya apagado la alimentación o se sepa que el área no es peligrosa.

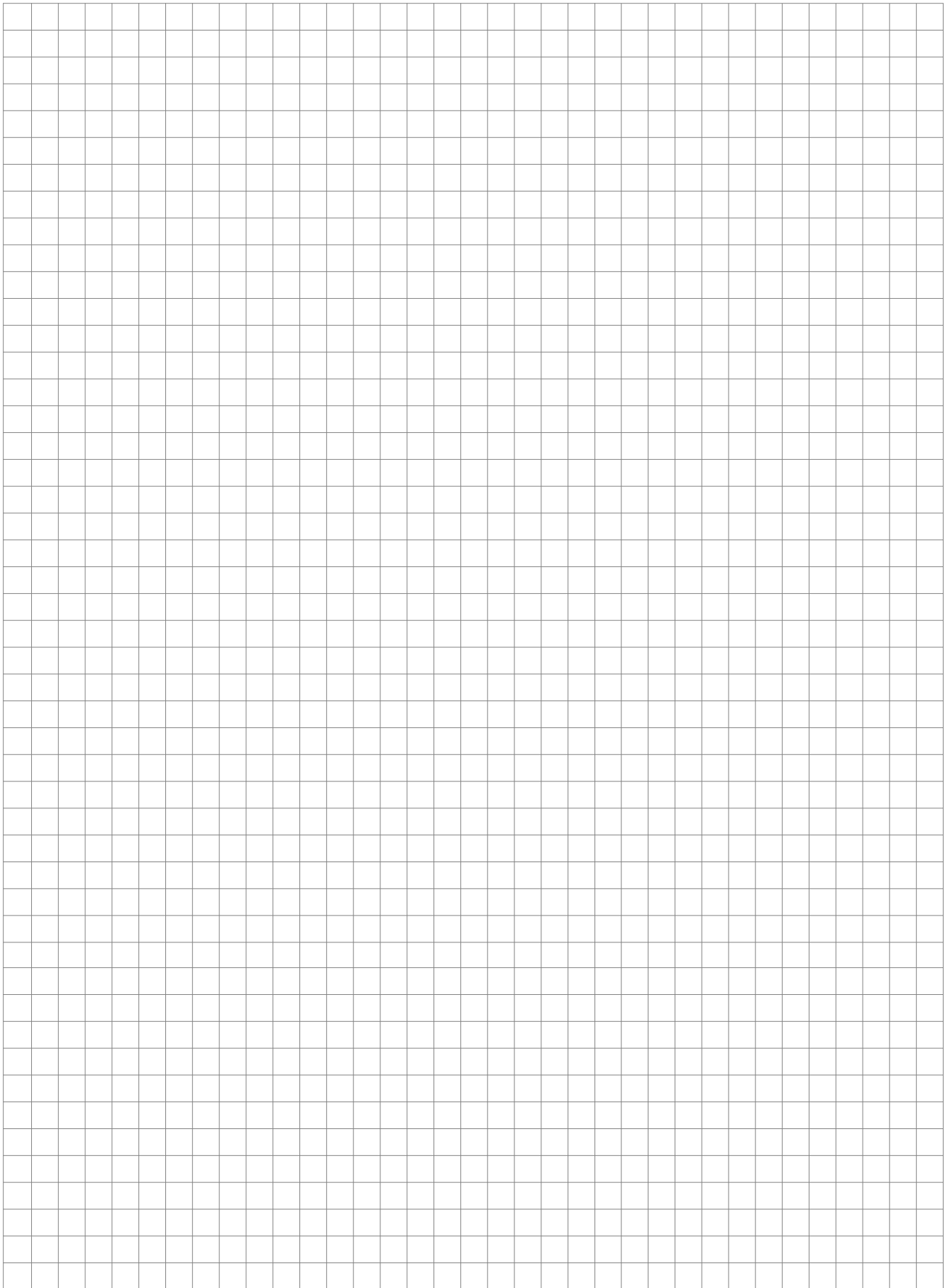

North America

Tel +1.800.545.6258
Fax +1.800.527.5703
thermal.info@nVent.com

Europe, Middle East, Africa

Tel +32.16.213.511
Fax +32.16.213.604
thermal.info@nVent.com

Asia Pacific

Tel +86.21.2412.1688
Fax +86.21.5426.3167
cn.thermal.info@nVent.com

Latin America

Tel +1.713.868.4800
Fax +1.713.868.2333
thermal.info@nVent.com



nVent.com/RAYCHEM