

NF Panelboard Dual Sub-Feed Circuit Breaker Adapter Kit

Installation onto an NF Panelboard



Kit adaptador de interruptor automático de subalimentación doble para el tablero NF

Instalación en un tablero de alumbrado y distribución NF

Kit adaptateur de disjoncteur double de sous-alimentation pour un panneau de distribution NF

Installation sur un panneau de distribution NF

Instruction Bulletin
Boletín de instrucciones
Directives d'utilisation

80043-760-03 Rev. 01

09/2015

Retain for Future Use. /
Conservar para uso futuro. /
À conserver pour usage ultérieur.

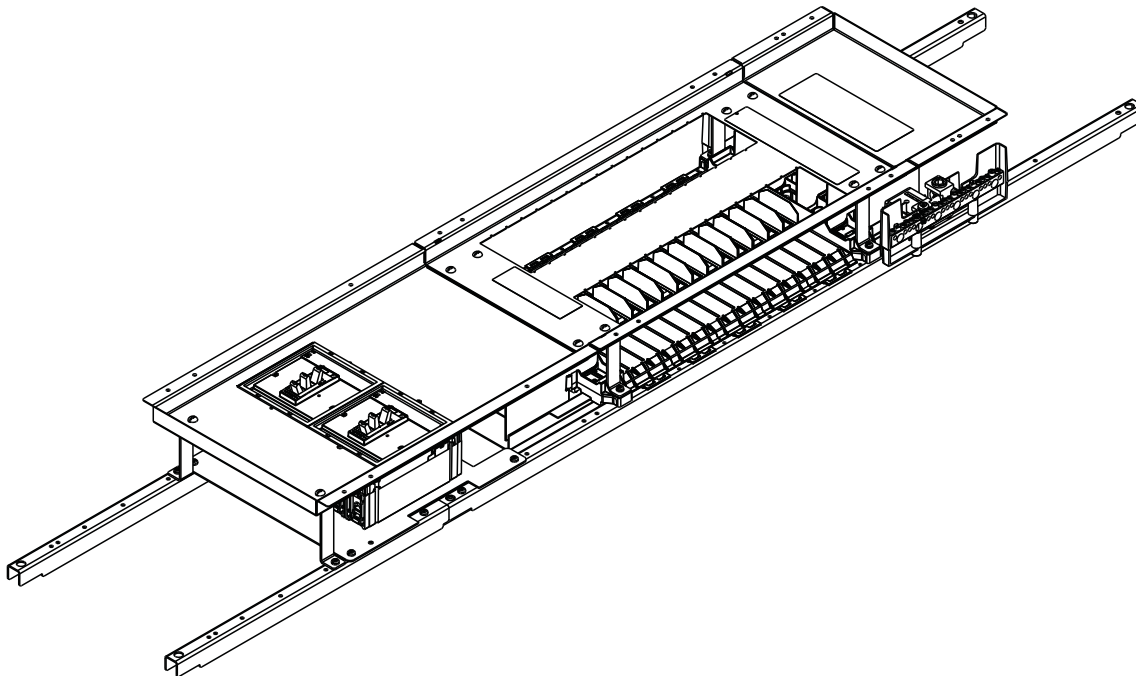

by Schneider Electric

Instruction Bulletin

NF Panelboard Dual Sub-Feed Circuit Breaker Adapter Kit Installation onto an NF Panelboard Class 1670

ENGLISH

Retain for future use.

Introduction

This bulletin contains instructions for installing a Square D™ brand dual sub-feed circuit breaker adapter kit (250 A maximum) onto a Square D brand NF panelboard manufactured by Schneider Electric.

Safety Precautions

⚠ DANGER

HAZARD OF ELECTRIC SHOCK, EXPLOSION, OR ARC FLASH

- Apply appropriate personal protective equipment (PPE) and follow safe electrical work practices. See NFPA 70E, CSA Z462, or NOM-029-STPS.
- This equipment must only be installed and serviced by qualified electrical personnel.
- Turn off all power supplying this equipment before working on or inside equipment.
- Always use a properly rated voltage sensing device to confirm power is off.
- Replace all devices, doors, and covers before turning on power to this equipment.

Failure to follow these instructions will result in death or serious injury.

Kit Contents

H-Frame (NF600SFBH) and J-Frame (NF600SFBJ) Sub-Feed Circuit Breaker Adapter Kits

- A. Neutral lugs (2)
- B. 10-32 x 7/16-inch tapping screws (4)
- C. 10-32 x 5/16-inch tapping screws (10)
- D. 1/4-20 x 3/4-inch tapping screws (2)
- E. 1/4-20 x 1 1/8-inch tapping screws (6)
- F. 8-32 x 3 1/4-inch tapping screws (4)
- G. Deadfront support brackets (2)
- H. Closing plate (1)
- I. Sub-feed circuit breaker deadfront cover (1)
- J. Sub-feed circuit breaker mounting pan (1)
- K. Rail extensions (2)
- L. Rail splices (2)
- M. **NF600SFBH kit only**—Load lug assemblies (3)
- N. **NF600SFBJ kit only**—Load lug assemblies (3)
- O. **NF600SFBH kit only**—Sub-feed cables (6)
- P. **NF600SFBJ kit only**—Sub-feed cables (6)

NOTE: Kit contents not shown to scale.

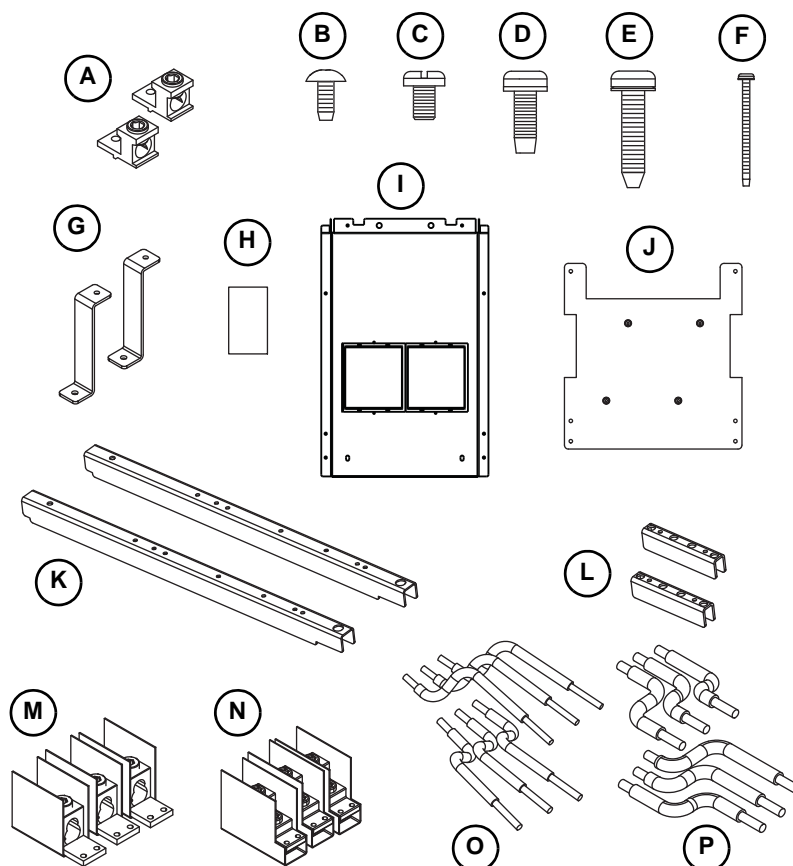

Tools Needed



- #2 Square-head Robertson driver
- Torque wrench with 3/8-inch Allen driver
- Torque wrench with 5/32-inch Allen driver

Installing the Dual Sub-Feed Circuit Breaker Adapter Kit



Turn off all power supplying this equipment before working inside the panelboard; follow all lockout/tagout procedures.

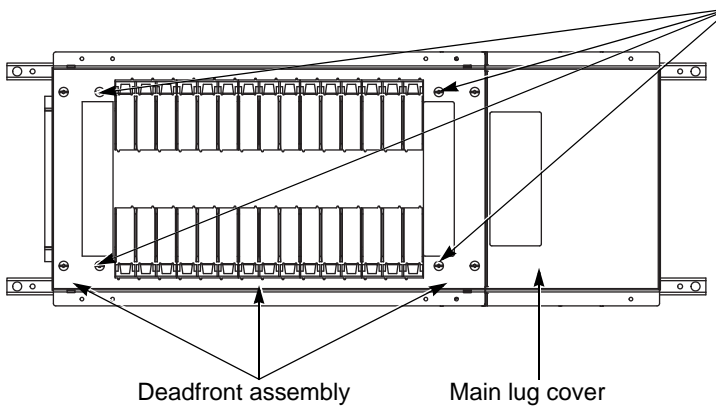

- 1** Remove the deadfront assembly. Retain the four screws for reuse. Remove the main lug cover, opposite the mains end. Discard the screws and the cover.

- 2** Attach the sub-feed circuit breaker deadfront cover to the panelboard deadfront assembly, opposite the mains end, using two 10-32 x 7/16-inch tapping screws included in the kit.

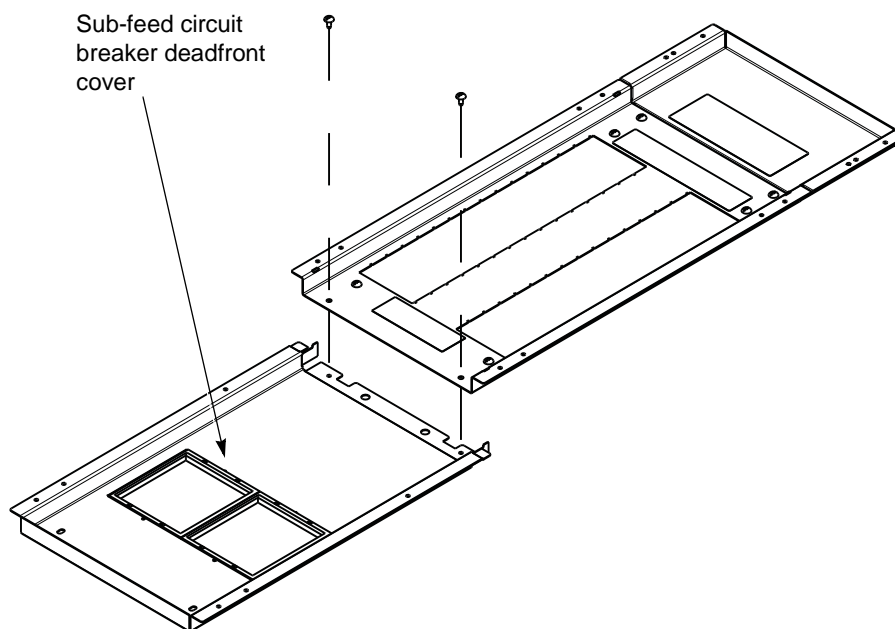

- 3** Unsnap and remove the barrier opposite the mains end. Discard the barrier.

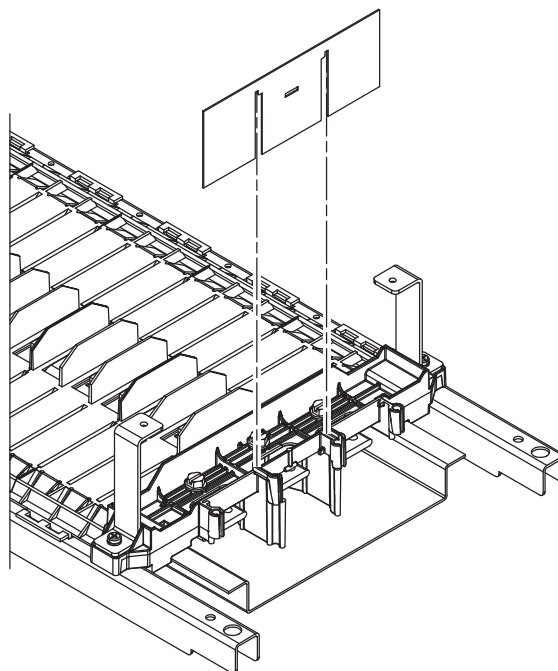

- 4** Install the two rail splices from the kit underneath the panelboard rails, opposite the mains end, with the 10-32 x 5/16-inch tapping screws included in the kit.

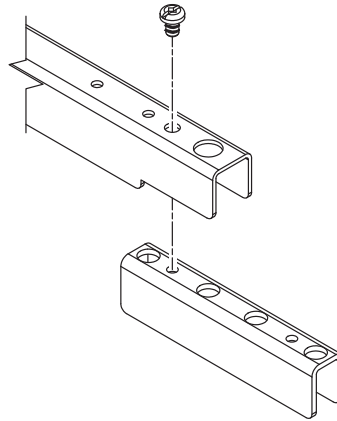

- 5** Install the two rail extensions onto the rail splices and slide them until the rail extensions meet the existing rails. Attach them with 10-32 x 5/16-inch tapping screws included in the kit.

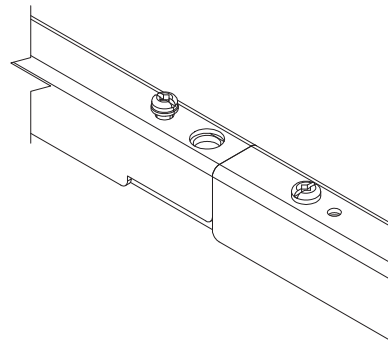

- 6** Install the sub-feed circuit breaker mounting pan onto the rail extensions with four 10-32 x 5/16-inch tapping screws, included in the kit.

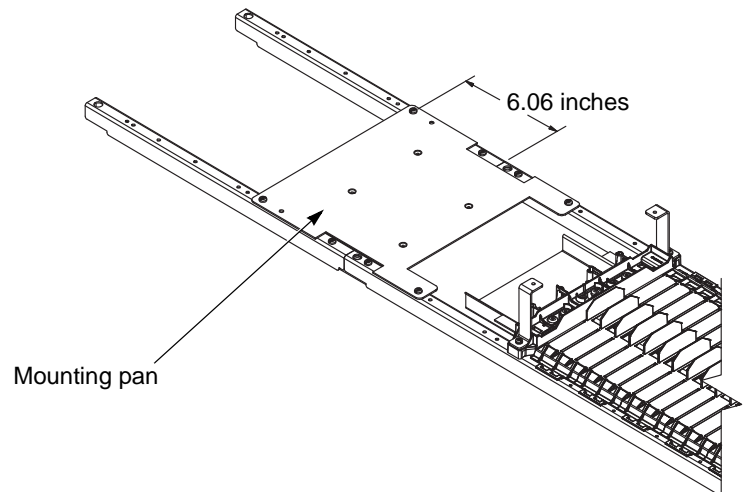

7 Arrange the two deadfront support brackets with the tops of the brackets facing each other, as shown.

Attach each deadfront support bracket with a 10-32 x 5/16-inch tapping screw, included in the kit, into the hole in the rail closest to the mounting pan.

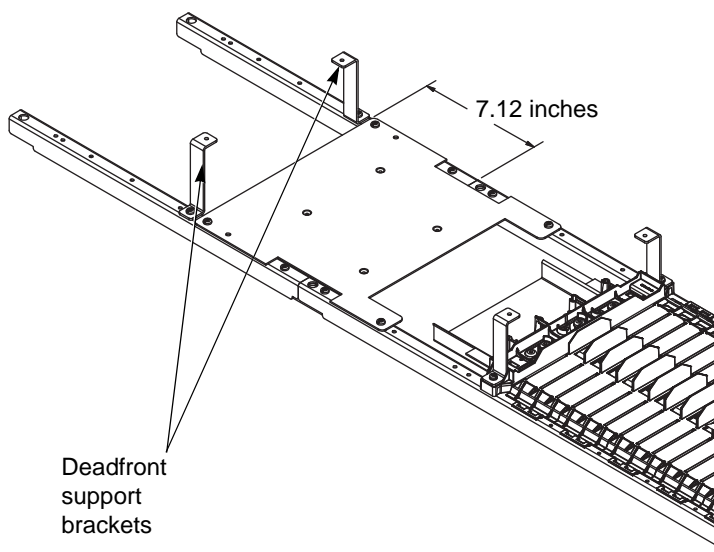

8 **NOTE: Do not overtighten the screws.**

Install the neutral lugs included in the kit onto the neutral bar using one 1/4-20 x 3/4-inch tapping screw for each lug. Tighten to 25–30 lb-in (2.8–3.4 N•m).

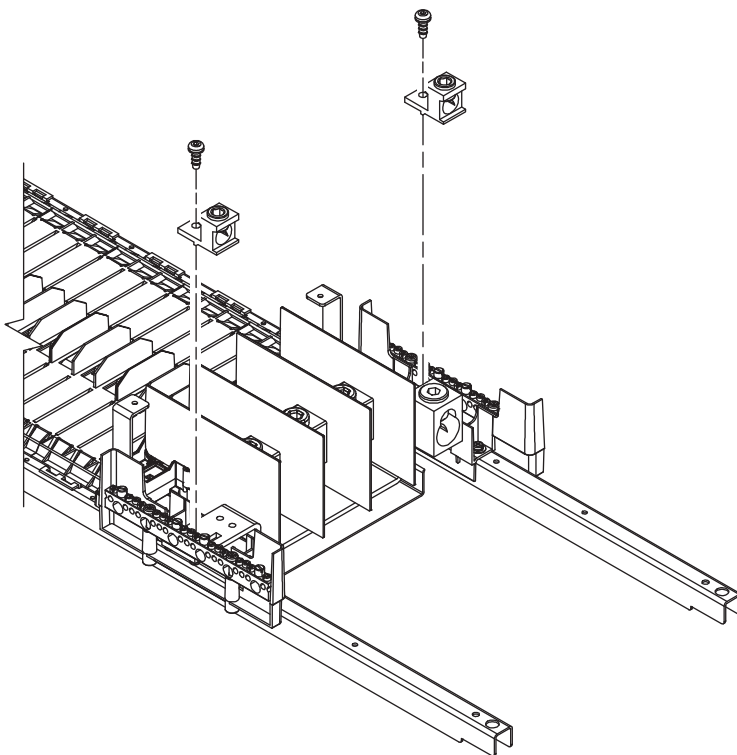

Connecting the H- and J-Frame Sub-Feed Circuit Breaker to the Panelboard Bus Structure

9 NOTE: Do not overtighten the screws.

Using the 1/4-20 x 1 1/8-inch tapping screws included in the kit, install the load lugs included in the kit onto the ends of the panel bus bars opposite the mains end (in the outer holes).

Tighten to 60–65 lb-in (6.8–7.3 N•m).

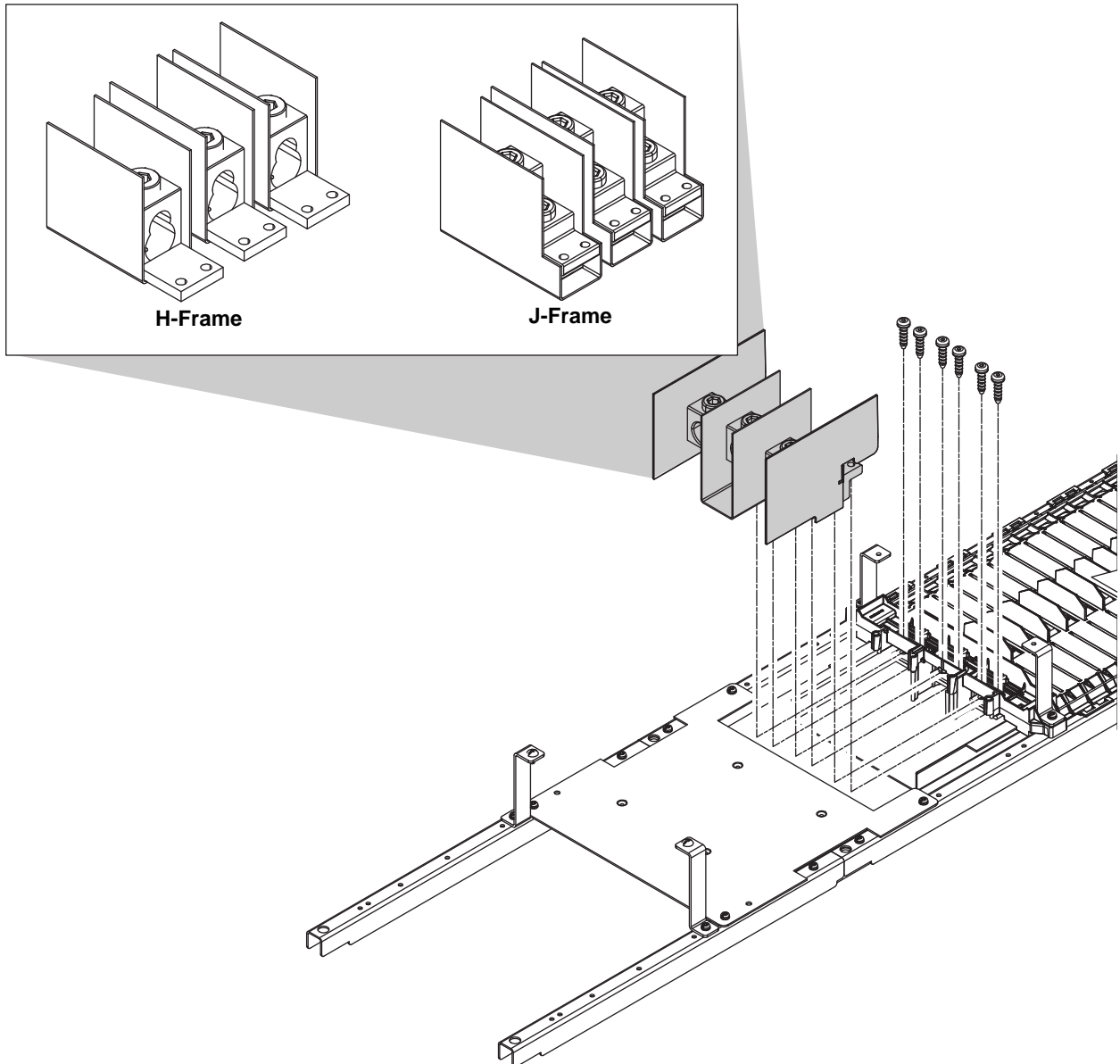

10 Insert the wires loosely into the circuit breaker lugs as shown.

NOTE: Ensure that the circuit breaker is positioned with "ON" toward the top of the panelboard.

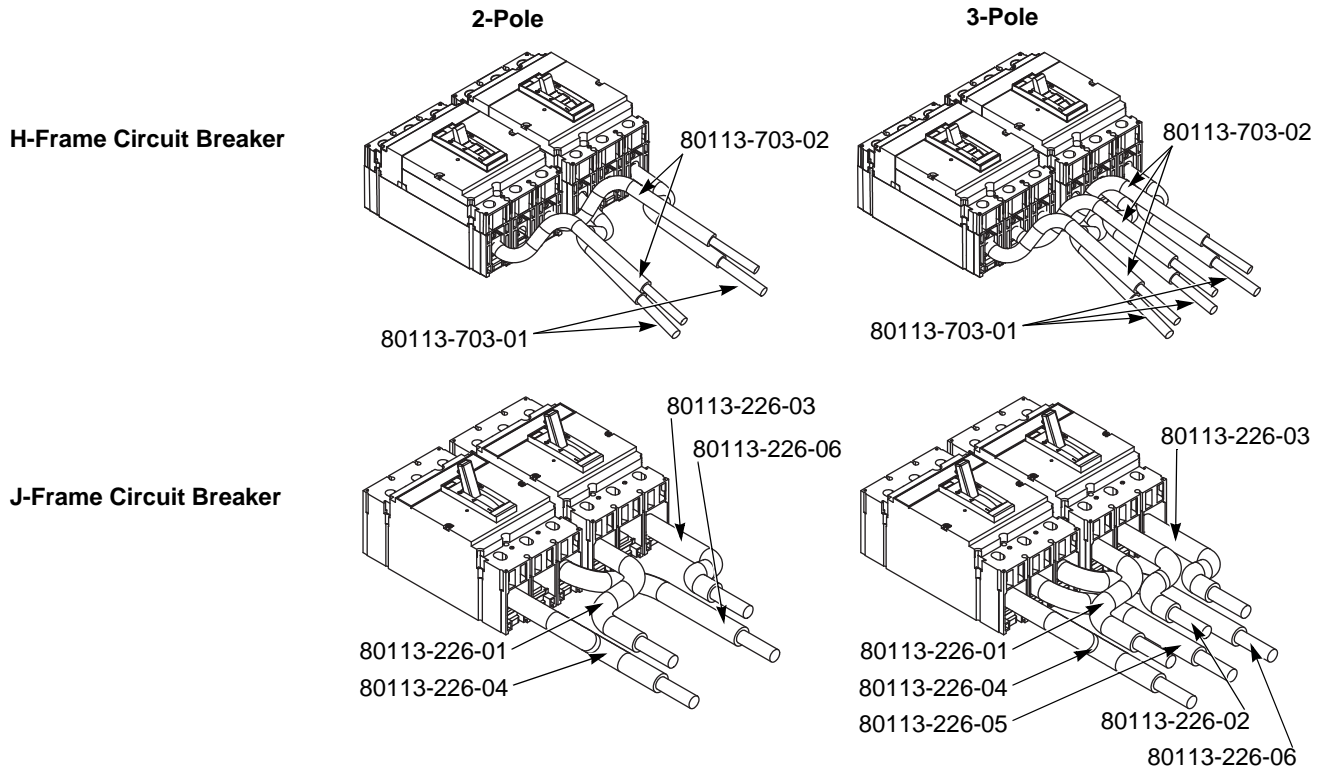

11 **NOTE:** Discard the screws supplied with the circuit breaker

Install the circuit breaker(s) on the mounting pan using the screws, two per circuit breaker, included in the kit.

NOTE: The circuit breaker should be installed so that the "ON" end will always be positioned toward the top of the panelboard.

12 Verify that the wire connectors are properly inserted into the lugs on the panelboard and the circuit breaker lugs.

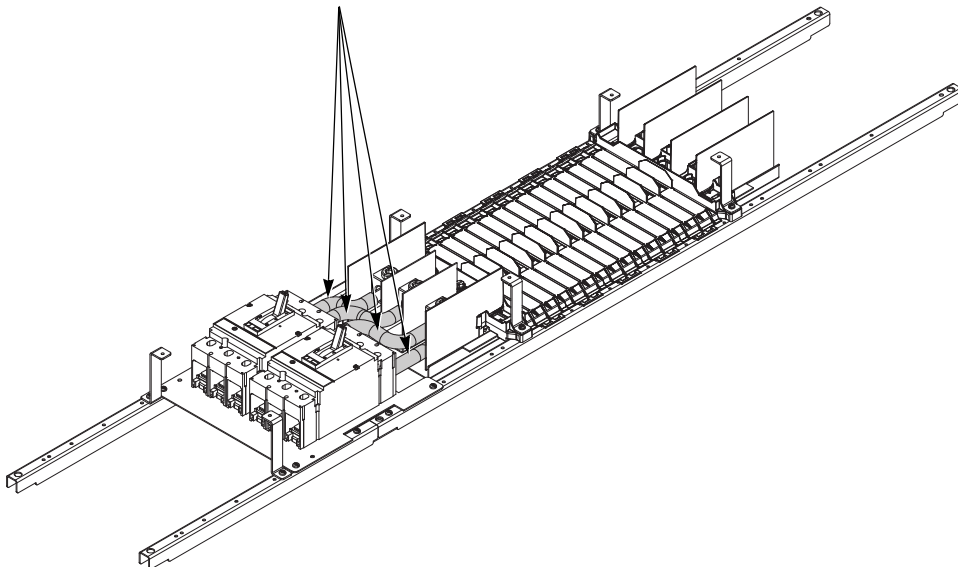

13 Tighten the panel lug wire binding screws to 275 lb-in (31.1 N•m).

14 Tighten the circuit breaker lugs.

NOTE: Refer to the circuit breaker label for the appropriate torque value.

15 Remount the deadfront assembly using the screws retained from step 1 and two additional 10-32 x 7/16-inch screws included in the kit.

NOTE: If only one sub-feed circuit breaker is used, remove the unused escutcheon and install the closing plate (included in the kit) over the unused opening on the sub-feed circuit breaker deadfront cover. Fasten the closing plate with two screws (included) in the kit.

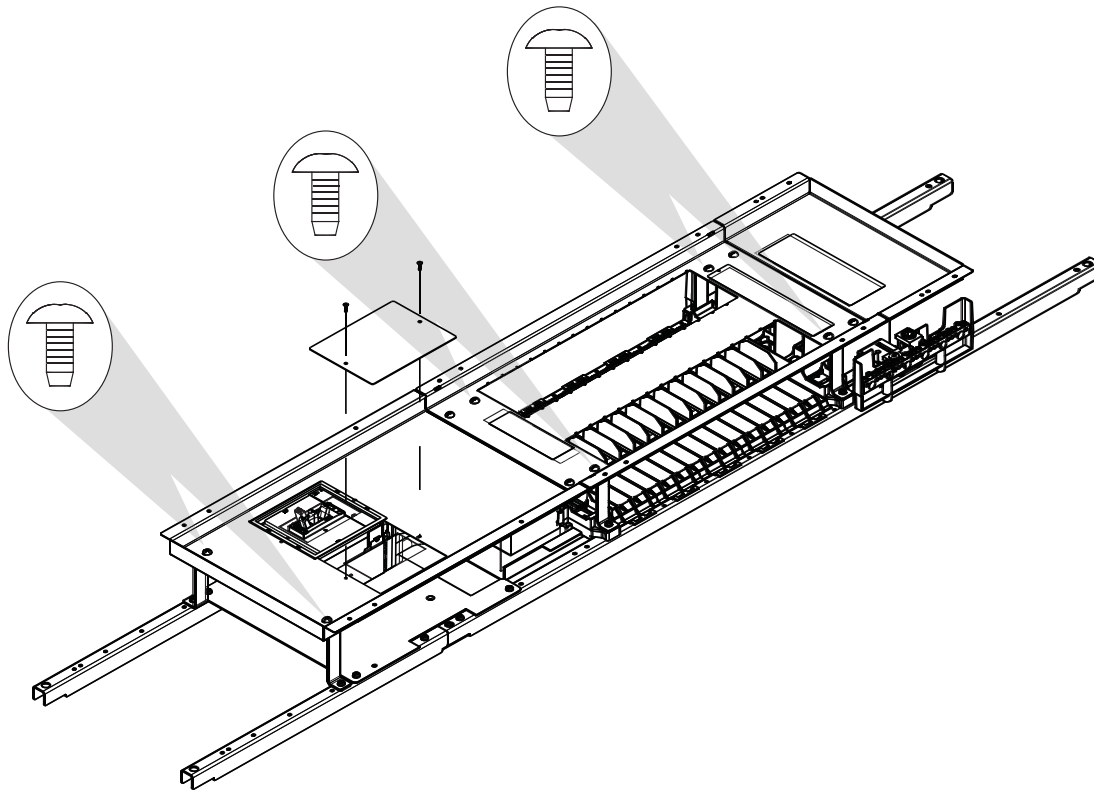

For technical support on the installation of this kit, contact the Schneider Electric Customer Information Center at 1-888-778-2733.

Schneider Electric USA
252 North Tippecanoe
Peru, IN 46970 USA
1-888-SquareD (1-888-778-2733)
www.us.SquareD.com

Electrical equipment should be installed, operated, serviced, and maintained only by qualified personnel. No responsibility is assumed by Schneider Electric for any consequences arising out of the use of this material.

Schneider Electric and Square D are trademarks owned by Schneider Electric Industries SAS or its affiliated companies. All other trademarks are the property of their respective owners.

Boletín de instrucciones

Kit adaptador de interruptor automático de subalimentación doble para el tablero NF

Instalación en un tablero de alumbrado y distribución NF

Clase 1670

Conservar para uso futuro.

Introducción

Este boletín contiene las instrucciones de instalación de un kit adaptador de interruptor automático de subalimentación doble marco H o J marca Square D™ (de 250 A como máximo) en un tablero NF marca Square D fabricados por Schneider Electric.

Precauciones de seguridad

PELIGRO

PELIGRO DE DESCARGA ELÉCTRICA, EXPLOSIÓN O DESTELLO POR ARQUEO

- Utilice equipo de protección personal (EPP) apropiado y siga las prácticas de seguridad en trabajos eléctricos establecidas por su Compañía, consulte la norma 70E de NFPA y NOM-029-STPS.
- Solamente el personal eléctrico especializado deberá instalar y prestar servicio de mantenimiento a este equipo.
- Desenergice el equipo antes de realizar cualquier trabajo dentro o fuera de él.
- Siempre utilice un dispositivo detector de tensión nominal adecuado para confirmar la desenergización del equipo.
- Vuelva a colocar todos los dispositivos, las puertas y las cubiertas antes de volver a energizar el equipo.

El incumplimiento de estas instrucciones podrá causar la muerte o lesiones serias.

Contenido del kit

Kit adaptador de interruptor automático de subalimentación marco H (NF600SFBH) y marco J (NF600SFBJ)

- A. (2) zapatas de neutro
- B. (4) tornillos roscantes de 10-32 x 7/16
- C. (10) tornillos roscantes de 10-32 x 5/16
- D. (2) tornillos roscantes de 1/4-20 x 3/4
- E. (6) tornillos roscantes de 1/4-20 x 1 1/8
- F. (4) tornillos roscantes de 8-32 x 3 1/4
- G. (2) soportes sujetadores del frente muerto
- H. (1) placa de cierre
- I. (1) cubierta de frente muerto para el interruptor automático de subalimentación
- J. (1) base de montaje del interruptor automático de subalimentación
- K. (2) extensiones de riel
- L. (2) empalmes de riel
- M. **Kit NF600SFBH solamente**—(3) ensambles de zapatas de carga
- N. **Kit NF600SFBJ solamente**—(3) ensambles de zapatas de carga
- O. **Kit NF600SFBH solamente**—(6) conductores de subalimentación
- P. **Kit NF600SFBJ solamente**—(6) conductores de subalimentación

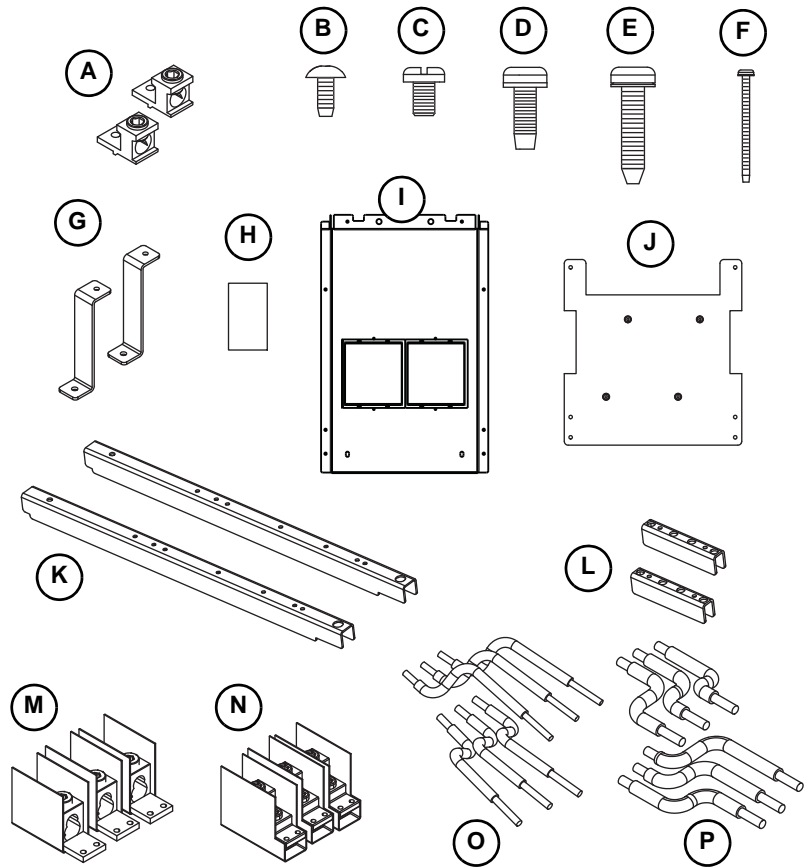

NOTA: El contenido del kit no se muestra a escala.

Herramientas necesarias



- Destornillador Robertson de cabeza cuadrada no. 2
- Llave de apriete prefijado con punta de destornillador de 14 mm (3/8 pulg).
- Llave de apriete prefijado con punta de destornillador de 14 mm (5/32 pulg).

Instalación del kit adaptador de interruptor automático de subalimentación doble



Desenergice el equipo antes de realizar cualquier trabajo dentro del tablero de alumbrado y distribución y siga los procedimientos de bloqueo / etiquetado.

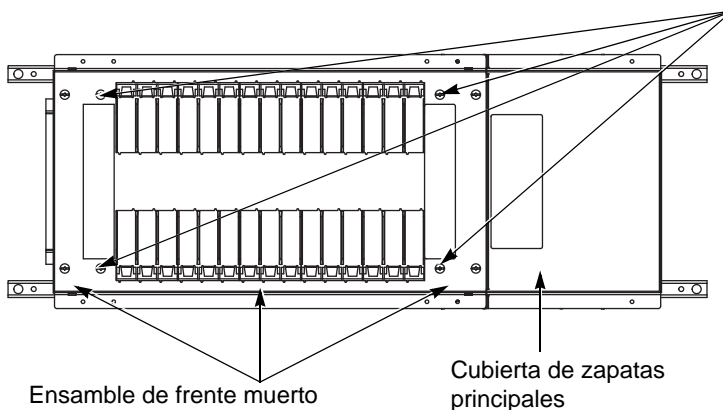

- 1 Desmonte el ensamble de frente muerto. Conserve los cuatro tornillos para su uso posterior. Desmonte la cubierta de zapatas principales enfrente de la alimentación principal. Deseche los tornillos y la cubierta.

ESPAÑOL

- 2 Instale la cubierta de frente muerto del interruptor automático de subalimentación en el ensamble de frente muerto del tablero, enfrente de la alimentación principal, utilizando los dos tornillos roscantes de 10-32 x 7/16 incluidos con el kit.

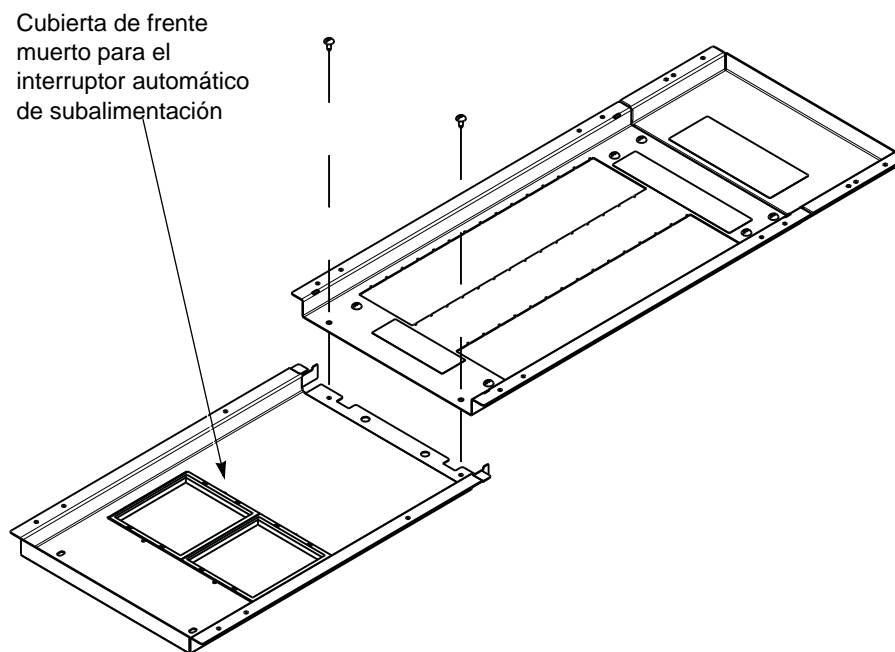

- 3** Desenganche y retire la barrera enfrente de la alimentación principal. Deseche la barrera.

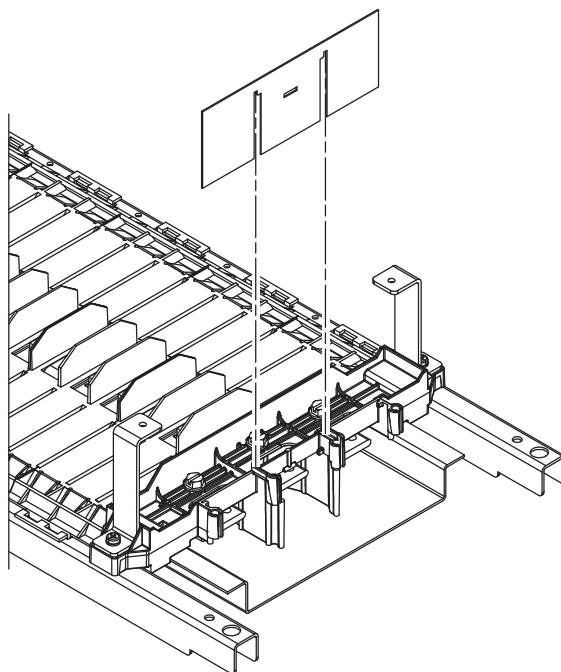

- 4** Instale los dos empalmes de riel del kit debajo de los rieles del tablero, enfrente de la alimentación principal, utilizando los tornillos roscantes de 10-32 x 5/16, incluidos con el kit.

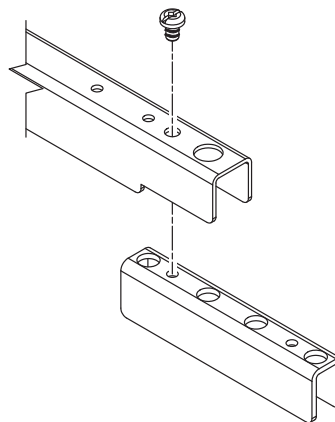

- 5** Instale las dos extensiones de riel sobre los empalmes y deslícelas hasta que toquen los rieles existentes. Instálelas empleando los tornillos roscantes de 10-32 x 5/16 incluidos con el kit.

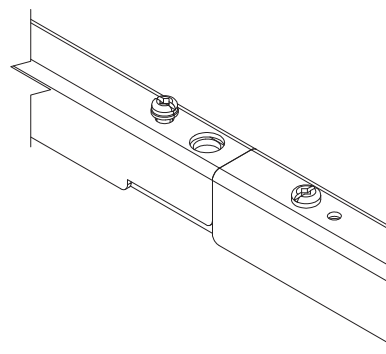

- 6** Instale la base de montaje del interruptor automático de subalimentación en las extensiones de riel utilizando cuatro tornillos roscantes de 10-32 x 5/16 incluidos con el kit.

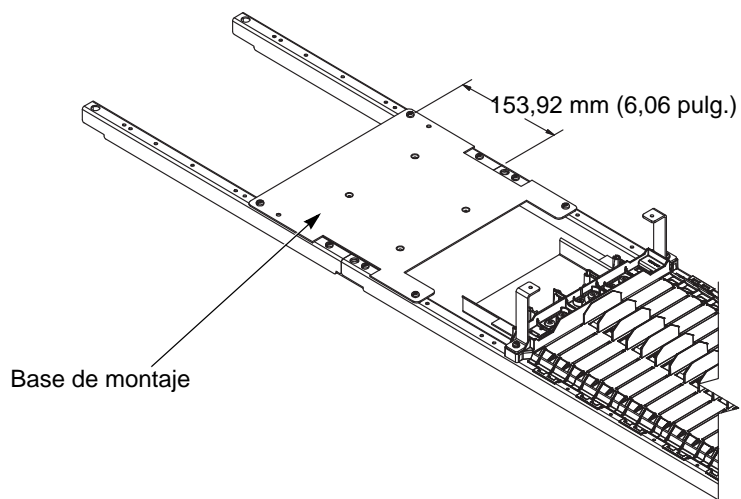

- 7** Instale los dos soportes sujetadores del frente muerto con la parte superior de los soportes señalando uno al otro, como se muestra.

Instale cada soporte sujetador de frente muerto con un tornillo roscante de 10-32 x 5/16, incluido con el kit, en el agujero en el riel más cercano a la base de montaje.

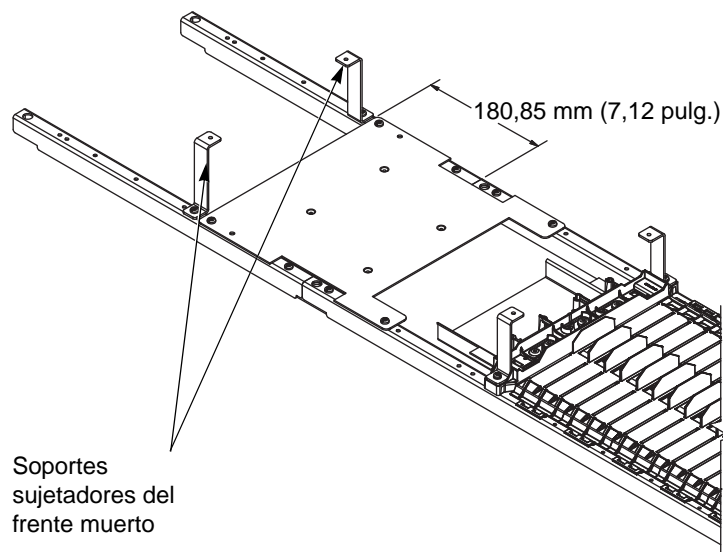

8 NOTA: No apriete los tornillos en exceso.

Instale las zapatas de neutro (incluidas con el kit) en la barra de neutro utilizando un tornillo roscante de 1/4-20 x 3/4 para cada zapata. Apriete de 2,8 a 3,4 N•m (25–30 lbs-pulg).

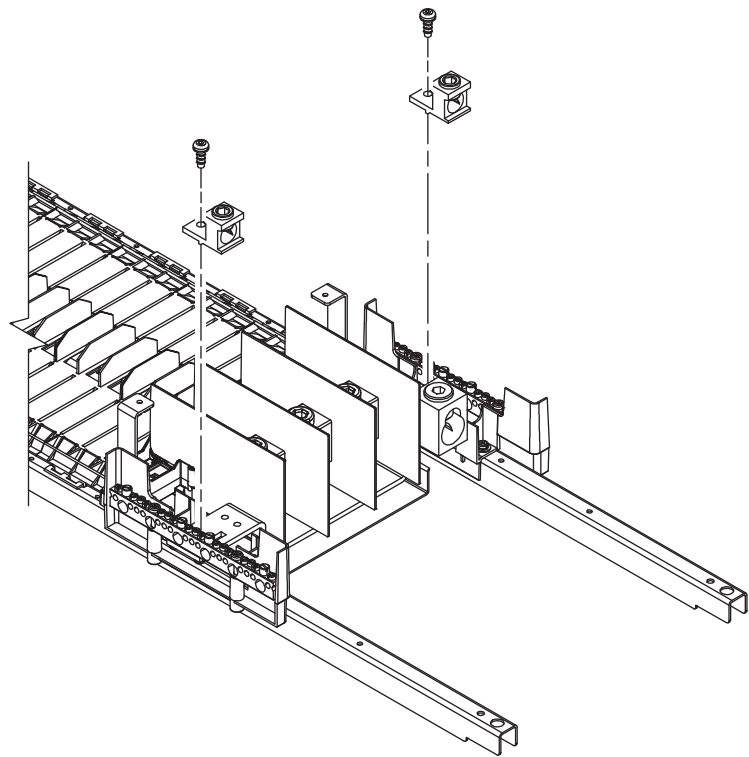

Conexión del interruptor automático de subalimentación marco H y J a las barras del tablero

9 NOTA: No apriete los tornillos en exceso.

Instale las zapatas de carga (incluidas con el kit) sobre los extremos de las barras del tablero, enfrente de la alimentación principal, en los agujeros exteriores, utilizando los tornillos de 1/4-20 x 1 1/8, también incluidos con el kit.

Apriete de 6,8 a 7,3 N•m (60 a 65 lbs-pulg).

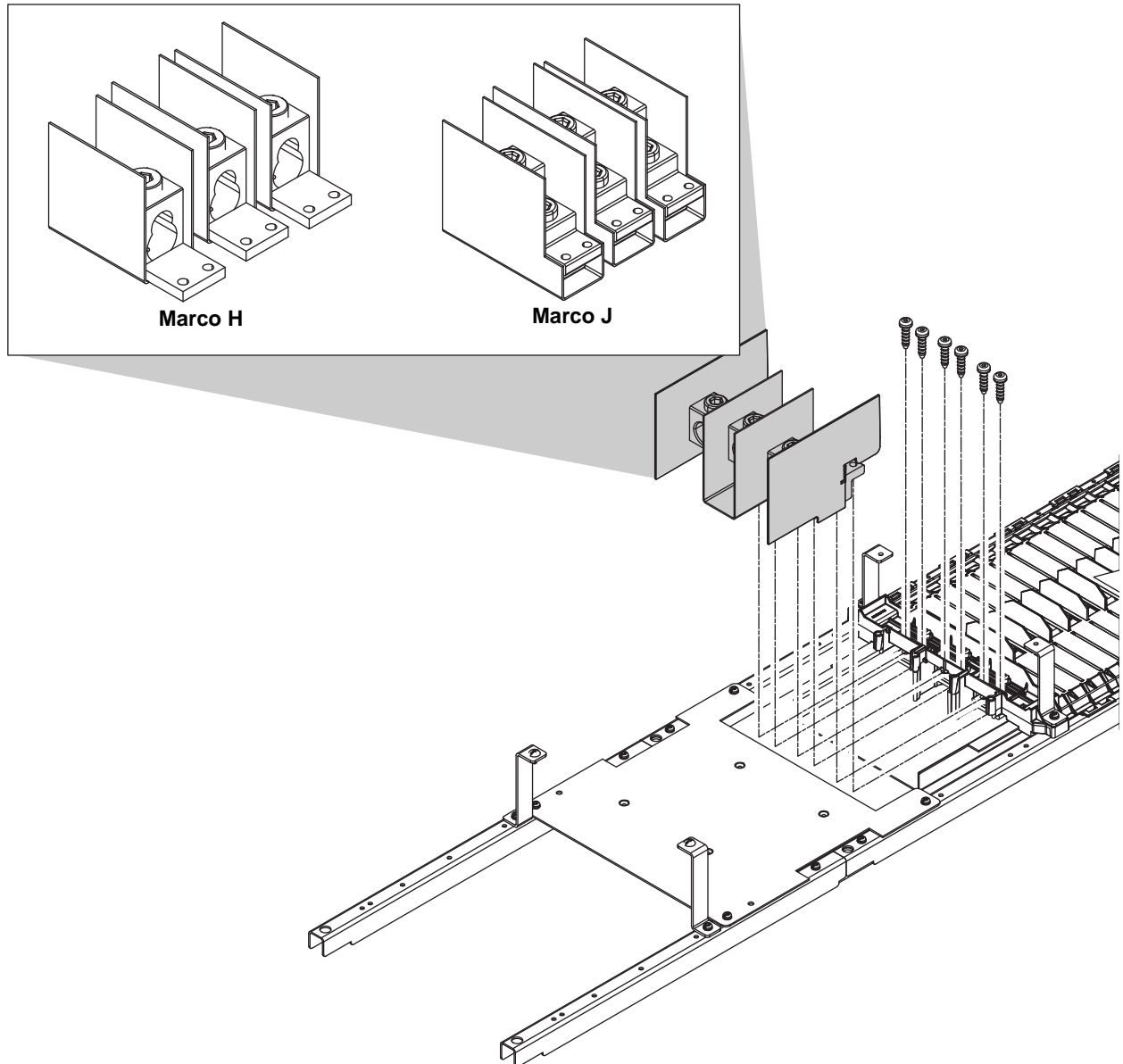

10 Inserte los conductores, sin tensarlos, en las zapatas del interruptor automático como se muestra.

NOTA: Asegúrese de que el extremo cerrado "I/ON" del interruptor automático esté orientado hacia la parte superior del tablero.

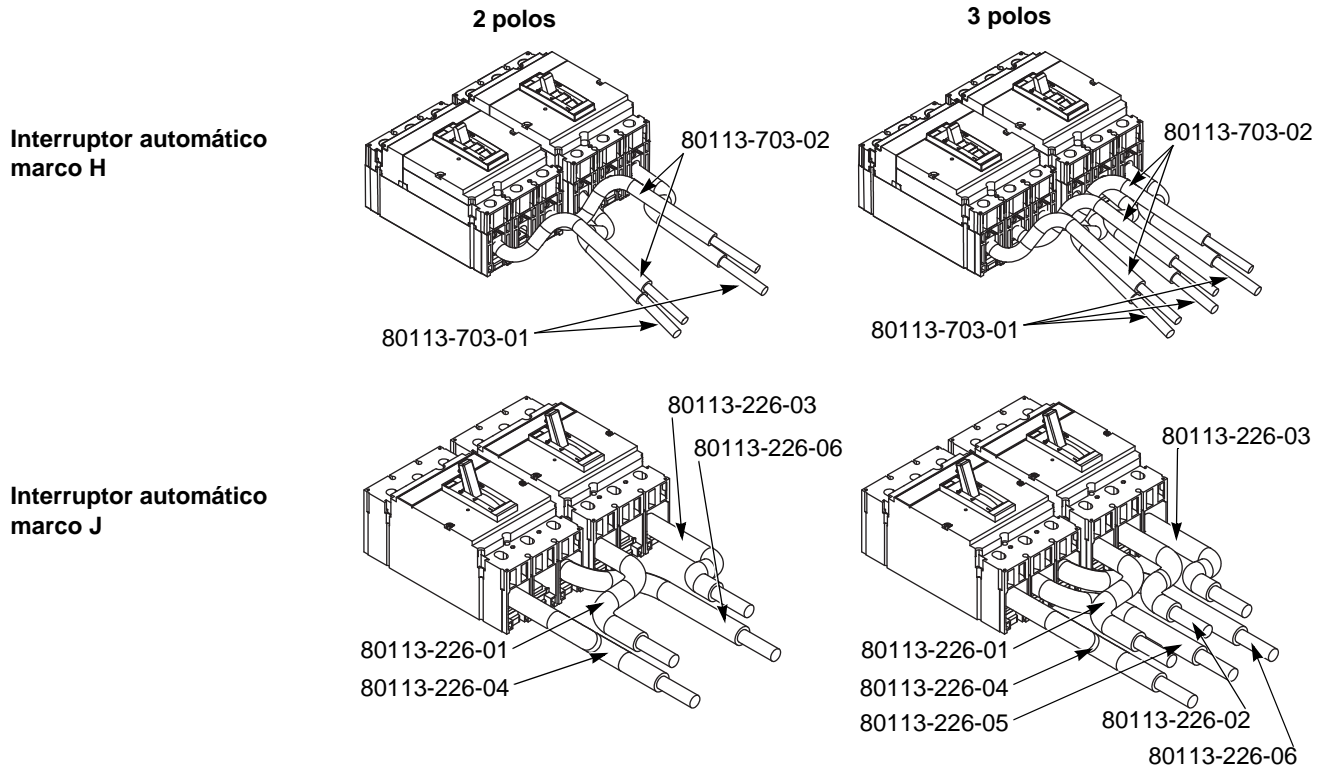

11 **NOTA:** Deseche los tornillos que vienen incluidos con el interruptor automático.

Instale los interruptores automáticos en la base de montaje utilizando los tornillos incluidos con el interruptor, dos tornillos por interruptor.

NOTA: El interruptor automático deberá estar instalado de manera que el extremo cerrado "I/ON" esté siempre orientado hacia la parte superior del tablero.

- 12** Asegúrese de que los conectores de los conductores estén correctamente insertados en las zapatas del tablero y del interruptor automático.

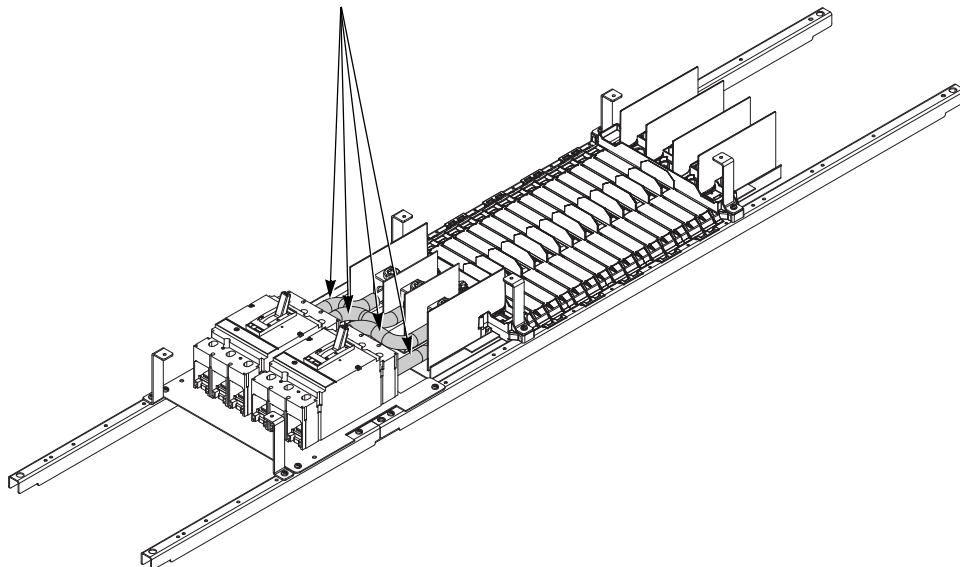

- 13** Apriete los tornillos de sujeción de cables de las zapatas del tablero en 31,1 N•m (275 lbs-pulg).

- 14** Apriete las zapatas del interruptor automático.

NOTA: Consulte la etiqueta del interruptor automático para obtener el valor apropiado de par de apriete.

- 15** Vuelva a montar el ensamblaje de frente muerto utilizando los tornillos que conservó en el paso 1 y dos tornillos adicionales de 10-32 x 7/16, incluidos con el kit.

NOTA: Si se usa únicamente un interruptor automático de subalimentación, retire el escudo sin usar e instale la placa de cierre (incluida con el kit) sobre la abertura sin usar en la cubierta del frente muerto del interruptor. Sujete la placa de cierre con dos tornillos (incluidos con el kit).

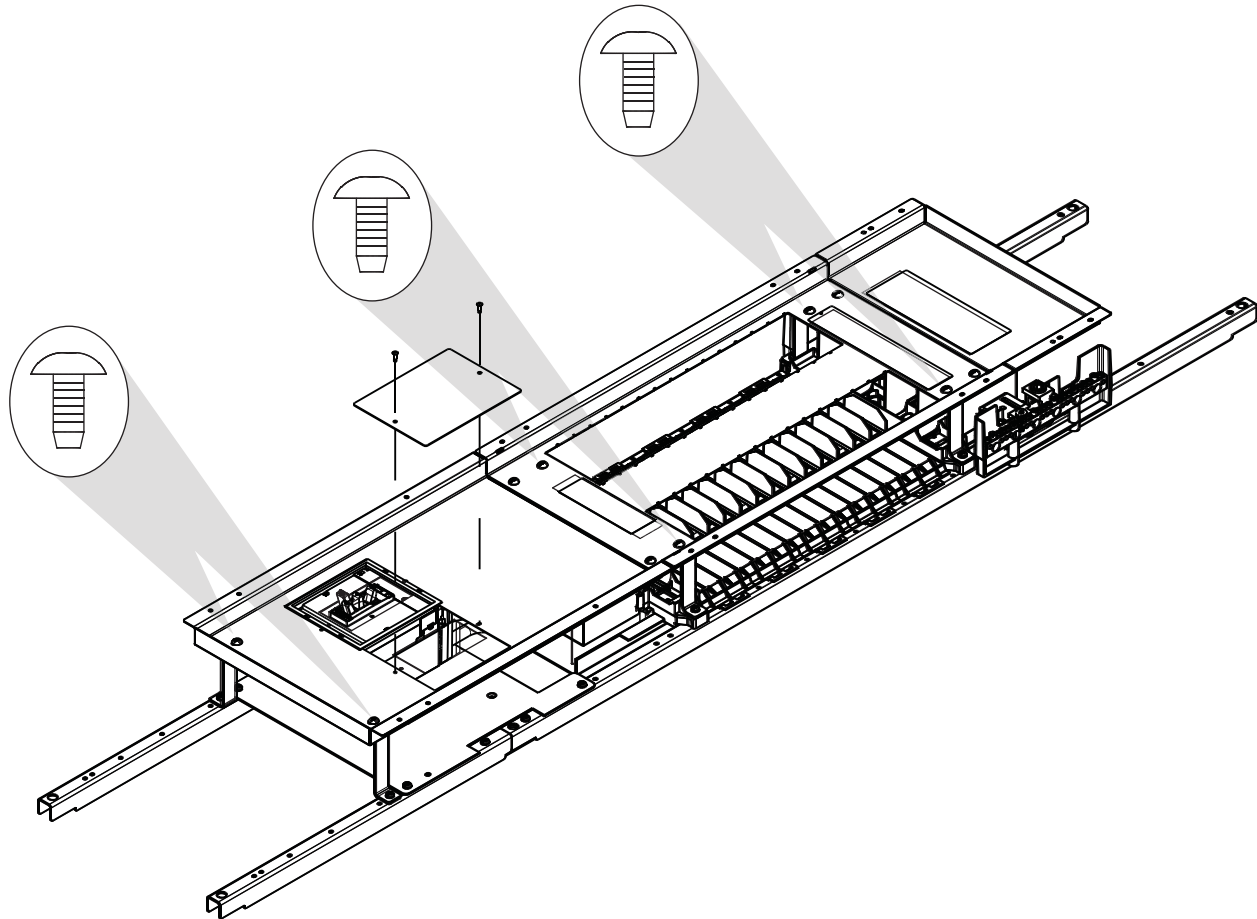

Para obtener asistencia técnica sobre la instalación de este kit, póngase en contacto con el Centro de información al cliente de Schneider Electric llamando al 1-888-778-2733 (en EUA).

Importado en México por:

Schneider Electric México, S.A. de C.V.
Calz. J. Rojo Gómez 1121-A
Col. Gpe. del Moral 09300 México, D.F.
Tel. 55-5804-5000
www.schneider-electric.com.mx

Schneider Electric y Square D son marcas comerciales de Schneider Electric Industries SAS o sus compañías afiliadas. Todas las otras marcas comerciales son propiedad de sus respectivos propietarios.

Solamente el personal especializado deberá instalar, hacer funcionar y prestar servicios de mantenimiento al equipo eléctrico. Schneider Electric no asume responsabilidad alguna por las consecuencias emergentes de la utilización de este material.

Directives d'utilisation

Kit adaptateur de disjoncteur double de sous-alimentation pour un panneau de distribution NF Installation sur un panneau de distribution NF Classe 1670

À conserver pour usage ultérieur.

Introduction

Ce bulletin contient les directives pour l'installation d'un kit adaptateur de disjoncteur double de sous-alimentation (250 A maximum) de la marque Square D™ dans un panneau de distribution NF de la marque Square D fabriqués par Schneider Electric.

Mesures de sécurité

⚠ DANGER

RISQUE D'ÉLECTROCUTION, D'EXPLOSION OU D'ÉCLAIR D'ARC

- Portez un équipement de protection personnelle (ÉPP) approprié et observez les méthodes de travail électrique sécuritaire. Voir NFPA 70E.
- Seul un personnel qualifié doit effectuer l'installation et l'entretien de cet appareil.
- Coupez toutes les alimentations de l'appareil avant d'y travailler.
- Utilisez toujours un dispositif de détection de tension à valeur nominale appropriée pour s'assurer que l'alimentation est coupée.
- Remplacez tous les dispositifs, les portes et les couvercles avant de mettre l'appareil sous tension

Si ces directives ne sont pas respectées, cela entraînera la mort ou des blessures graves.

Contenu du kit

Kit adaptateur de disjoncteur de sous-alimentation à châssis H (NF600SFBH) et J (NF600SFBJ)

- A. Cosses du neutre (2)
- B. Vis auto-taraudeuses de 10-32 x 7/16 po (4)
- C. Vis auto-taraudeuses de 10-32 x 5/16 po (10)
- D. Vis auto-taraudeuses de 1/4-20 x 3/4 po (2)
- E. Vis auto-taraudeuses de 1/4-20 x 1 1/8 po (6)
- F. Vis auto-taraudeuses de 8-32 x 3 1/4 po (4)
- G. Supports de l'écran isolant (2)
- H. Plaque de fermeture (1)
- I. Couvercle de l'écran isolant du disjoncteur de sous-alimentation (1)
- J. Cuve de montage du disjoncteur de sous-alimentation (1)
- K. Prolongateurs de rails (2)
- L. Raccords de rails (2)
- M. **Kit NF600SFBH uniquement**—assemblages de cosses de charge (3)
- N. **Kit NF600SFBJ uniquement**—assemblages de cosses de charge (3)
- O. **Kit NF600SFBH uniquement**—fils de sous-alimentation (6)
- P. **Kit NF600SFBJ uniquement**—fils de sous-alimentation (6)

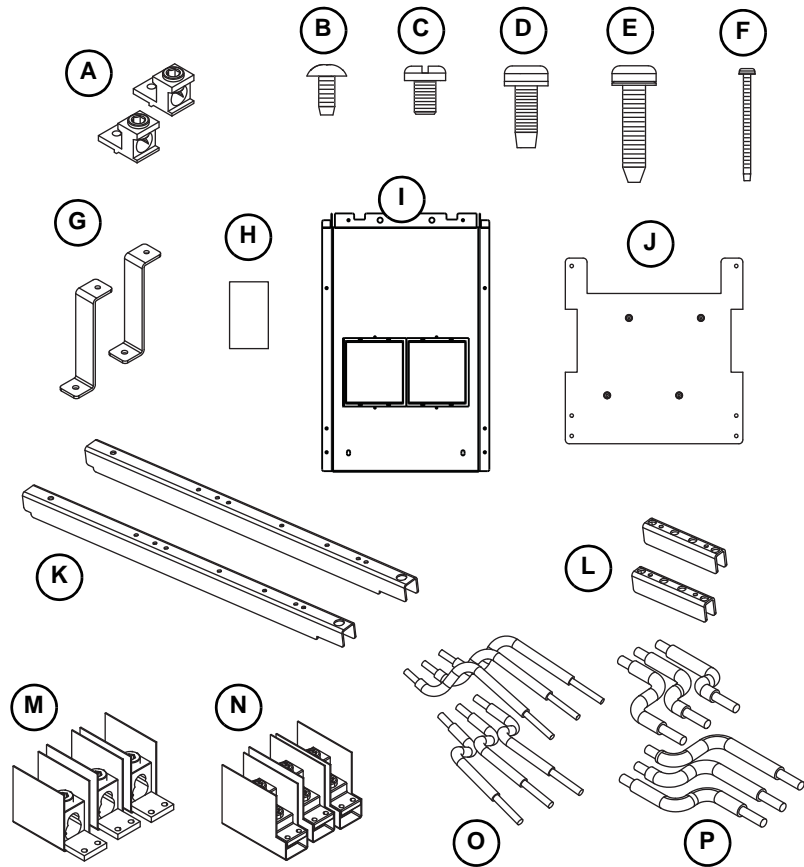

REMARQUE : Le contenu du kit n'est pas représenté à l'échelle.

Outils nécessaires



- Tournevis à pointe Robertson (carrée) n° 2
- Clé dynamométrique avec tournevis creux de 3/8 po
- Clé dynamométrique avec tournevis creux de 5/32 po

Installation du kit adaptateur du disjoncteur double de sous-alimentation



Couper toutes les alimentations à cet appareil avant de travailler à l'intérieur du panneau de distribution et observer toutes les procédures d'interverrouillage et d'étiquetage.

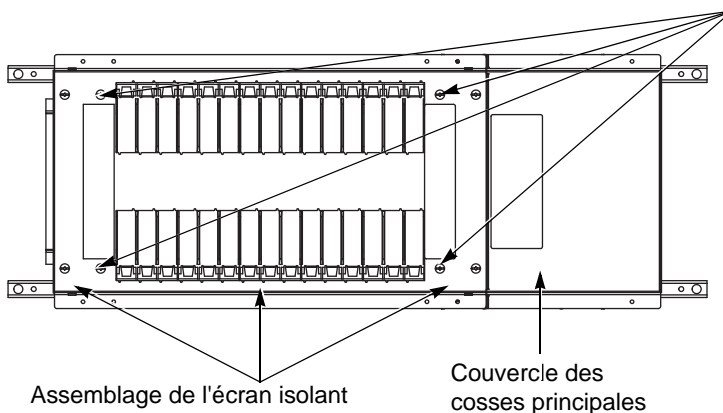

- 1 Retirer l'assemblage de l'écran isolant. Mettre les quatre vis de côté pour un usage ultérieur. Retirer le couvercle de cosses principales à l'opposé de l'extrémité secteur. Jeter les vis et le couvercle.

- 2 Fixer le couvercle de l'écran isolant du disjoncteur de sous-alimentation à l'assemblage d'écran isolant du panneau de distribution, à l'opposé de l'extrémité secteur, à l'aide des deux vis auto-taraudeuses de 10-32 x 7/16 po comprises dans le kit.

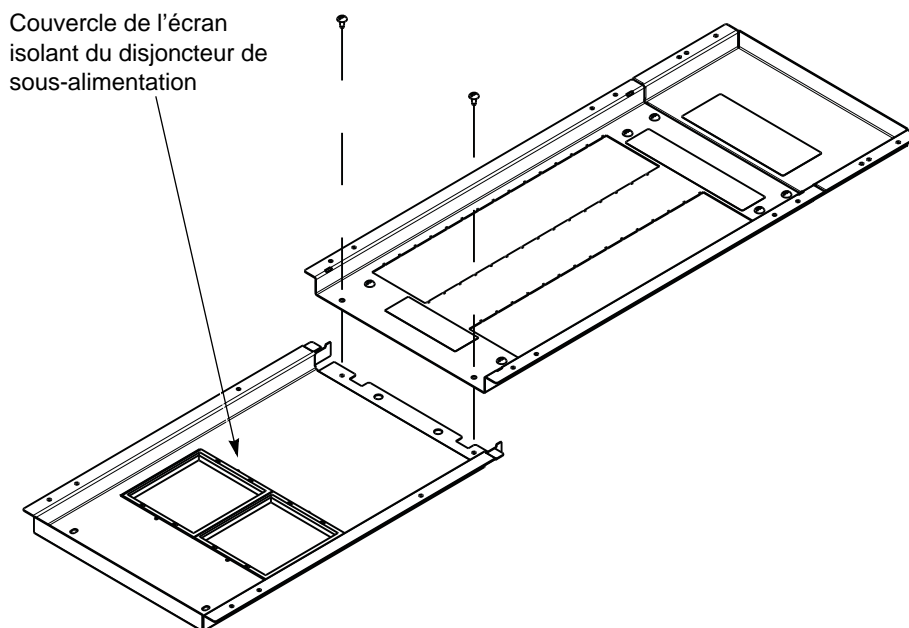

- 3** Déboîter et retirer la cloison à l'opposé de l'extrémité secteur. Jeter la cloison.

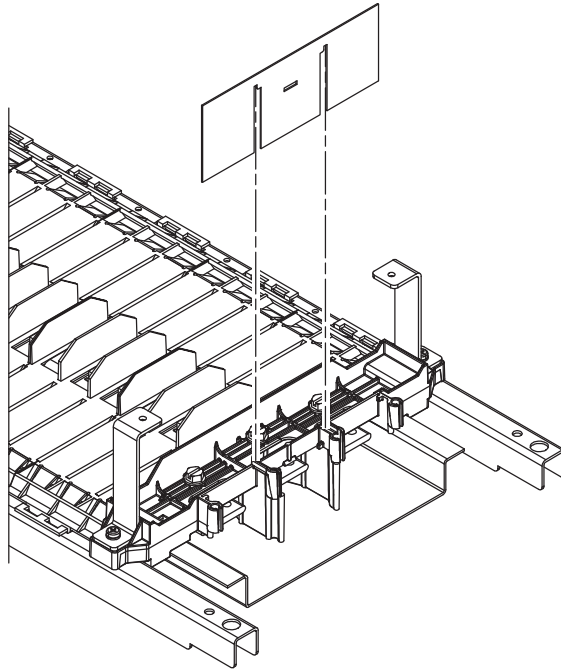

- 4** Installer les deux raccords de rails, compris dans le kit, sous les rails du panneau de distribution (à l'opposé de l'extrémité secteur), à l'aide d'une vis auto-taraudeuse de 10-32 x 5/16 po comprise dans le kit.

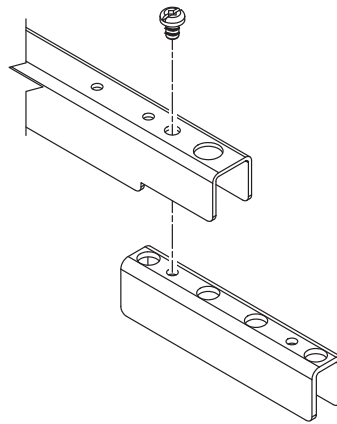

- 5** Installer les deux prolongateurs de rails sur les raccords de rails et les faire glisser jusqu'à ce qu'ils touchent les rails existants. Fixer les prolongateurs avec des vis auto-taraudeuses de 10-32 x 5/16 po comprises dans le kit.

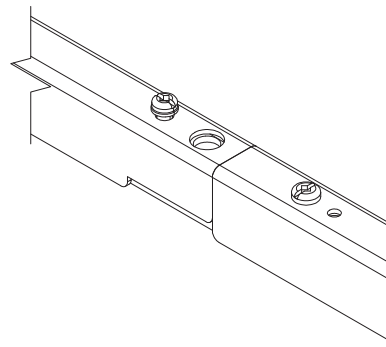

- 6** Installer la cuve de montage du disjoncteur de sous-alimentation sur les prolongateurs de rails à l'aide de quatre vis auto-taraudeuses de 10-32 x 5/16 po comprises dans le kit.

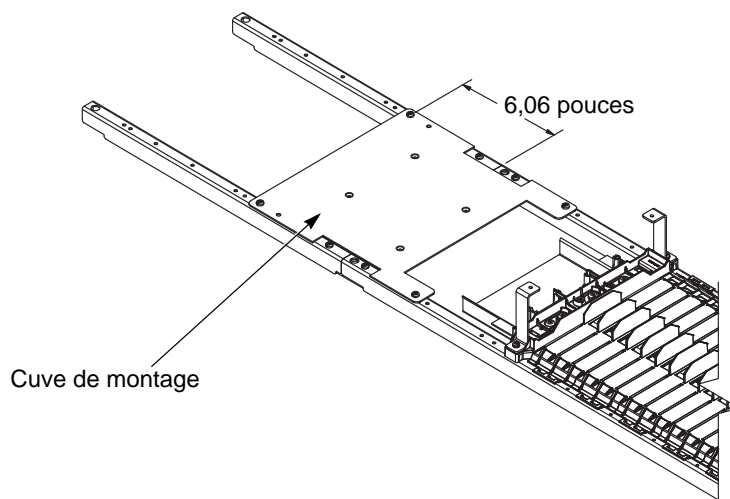

- 7** Installer les deux supports de l'écran isolant avec le haut des supports orienté l'un vers l'autre, comme indiqué.

Fixer chaque support de l'écran isolant à l'aide d'une vis auto-taraudeuse de 10-32 x 5/16 po, incluse dans le kit, dans le trou du rail le plus proche de la cuve de montage.

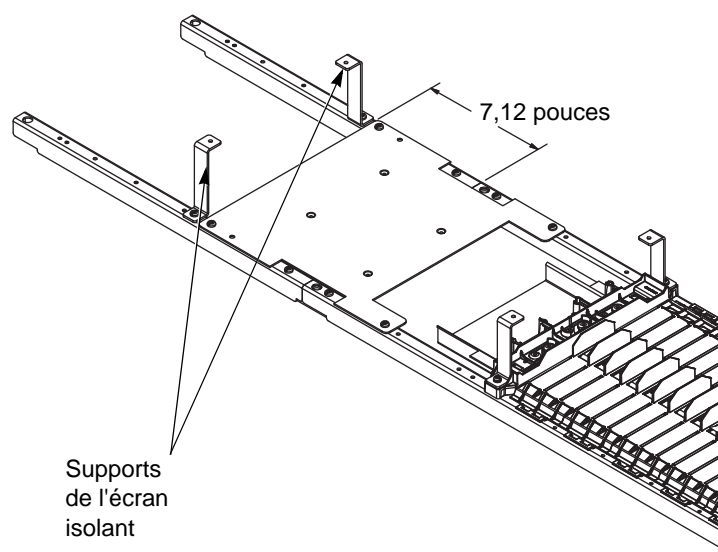

8 NOTE: Ne pas serrer les vis à l'excès.

Installer les cosses de neutre comprises dans le kit sur la barre du neutre à l'aide d'une vis auto-taraudeuse de 1/4-20 x 3/4 po pour chaque cosse. Serrer au couple de 2,8 à 3,4 N•m (25 à 30 lb-po).

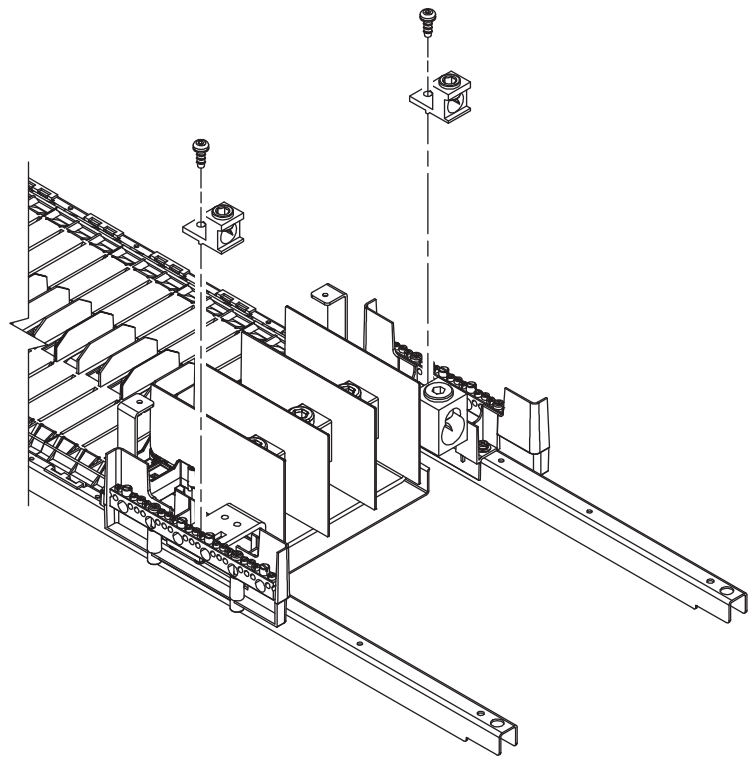

Connexion du disjoncteur de sous-alimentation à châssis H et J à la structure de barres-bus du panneau de distribution

9 REMARQUE : Ne pas serrer les vis à l'excès.

À l'aide des vis auto-taraudeuses de 1/4-20 x 1 1/8 po comprises dans le kit, installer les cosses de charge comprises dans le kit sur les extrémités des barres-bus du panneau opposées à l'extrémité secteur (dans les trous extérieurs).

Serrer au couple de 6,8 à 7,3 N•m (60 à 65 lb-po).

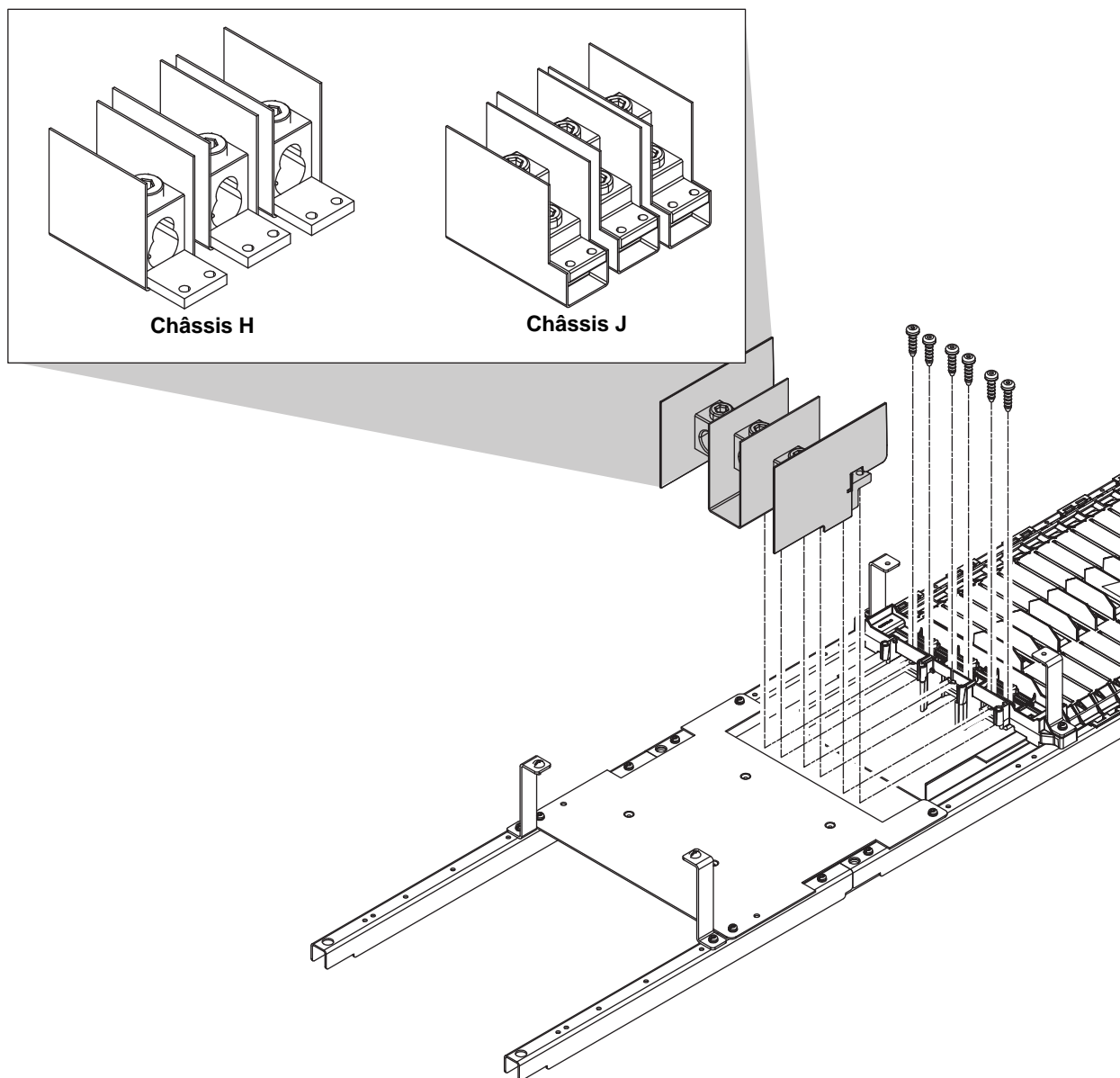

10 Installer les fils, lâchement, dans les cosses du disjoncteur comme indiqué.

REMARQUE : S'assurer que le disjoncteur est installé avec l'extrémité de marche (I) orientée vers le haut du panneau de distribution.

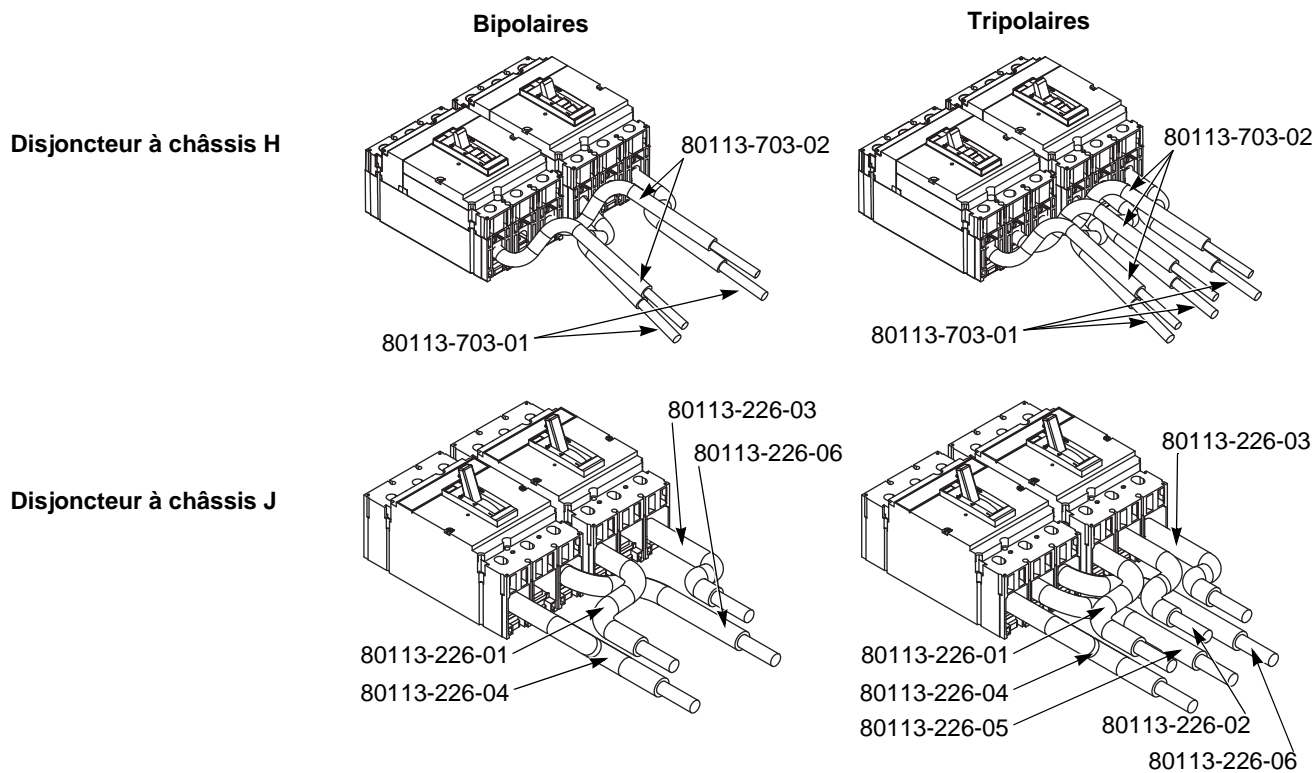

11 **REMARQUE :** Jeter les vis fournies avec le disjoncteur.

Installer les disjoncteurs sur la cuve de montage à l'aide des vis fournies avec le kit, deux vis par disjoncteur.

REMARQUE : Le disjoncteur doit être installé de façon à ce que l'extrémité marche (I) soit toujours orientée vers le haut du panneau de distribution.

- 12** Vérifier si les connecteurs des fils sont insérés correctement dans les cosses du panneau de distribution et dans les cosses du disjoncteur.

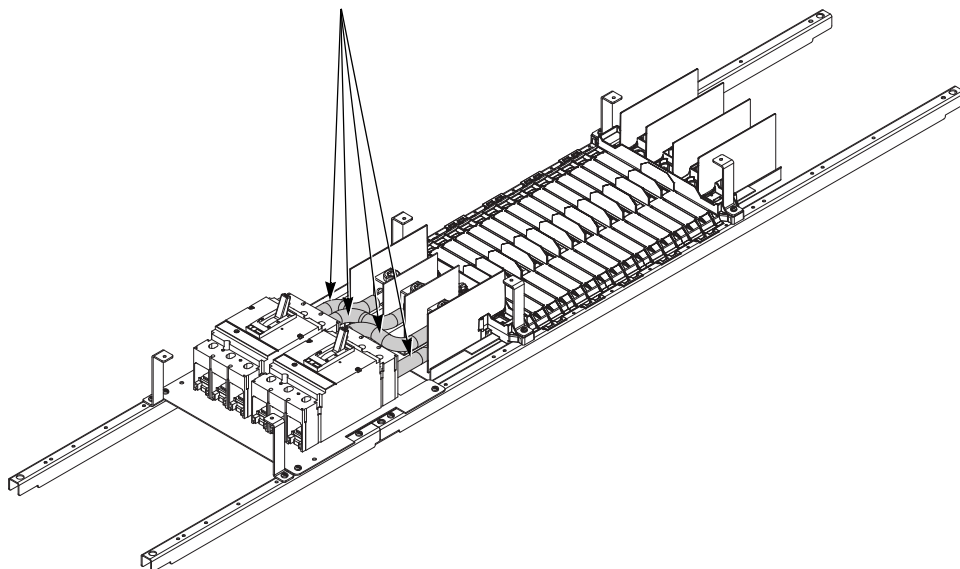

- 13** Serrer les vis de fixation des fils de la cosse du panneau de distribution au couple de 31,1 N•m (275 lb-po).

- 14** Serrer les cosses des disjoncteurs.

REMARQUE : Se reporter à l'étiquette du disjoncteur pour obtenir la valeur de couple de serrage appropriée.

- 15** Remonter l'assemblage de l'écran isolant à l'aide des vis mises de côté au point 1 et de deux vis supplémentaires de 10-32 x 7/16 po comprises dans le kit.

REMARQUE : Si un seul disjoncteur de sous-alimentation est utilisé, retirer le cache-entrée inutilisé et installer la plaque de fermeture (comprise dans le kit) sur l'ouverture inutilisée du couvercle de l'écran isolant du disjoncteur de sous-alimentation. Attacher la plaque de fermeture avec deux vis (comprises dans le kit).

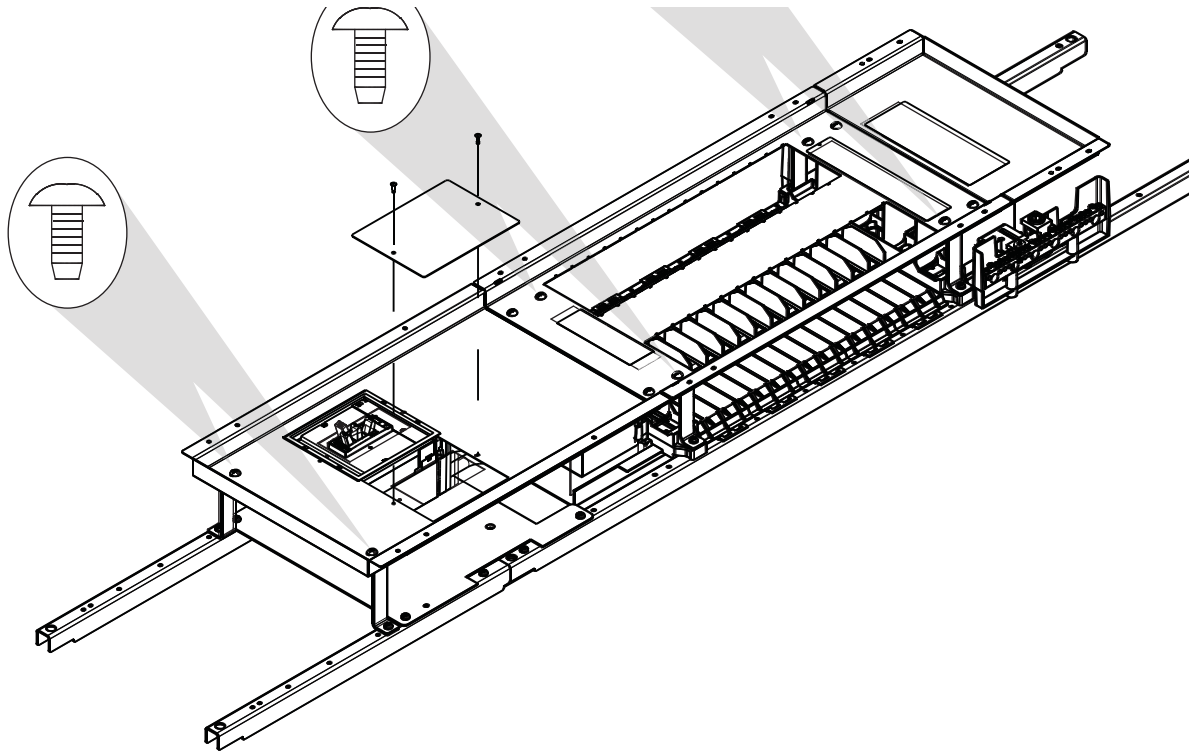

Pour obtenir une assistance technique sur l'installation de ce kit, contacter le centre d'informations à la clientèle Schneider Electric au 1-888-778-2733 (É.-U.).

Schneider Electric Canada
19 Waterman Avenue
Toronto, Ontario M4B 1Y2
1-800-565-6699
www.schneider-electric.ca

Schneider Electric et Square D sont marques commerciales de Schneider Electric Industries SAS ou de ses compagnies affiliées. Toutes les autres marques commerciales utilisées dans ce document sont la propriété de leurs propriétaires respectifs.

Seul un personnel qualifié doit effectuer l'installation, l'utilisation, l'entretien et la maintenance du matériel électrique. Schneider Electric n'assume aucune responsabilité des conséquences éventuelles découlant de l'utilisation de cette documentation.

NF Panelboard Dual Sub-Feed Circuit Breaker Adapter Kit
Kit adaptador de interruptor automático de subalimentación doble para el tablero NF
Kit adaptateur de disjoncteur double de sous-alimentation pour un panneau de distribution NF

Electrical equipment should be installed, operated, serviced, and maintained only by qualified personnel. No responsibility is assumed by Schneider Electric for any consequences arising out of the use of this material.

© 2008–2015 Schneider Electric
All Rights Reserved

Schneider Electric and Square D are trademarks owned by Schneider Electric Industries SAS or its affiliated companies. All other trademarks are the property of their respective owners.

Schneider Electric USA

252 North Tippecanoe
Peru, IN 46970 USA
1-888-SquareD (1-888-778-2733)
www.schneider-electric.us

80043-760-03 Rev. 01 **09/2015**
Replaces 80043-760-03, 08/2009

Solamente el personal especializado deberá instalar, hacer funcionar y prestar servicios de mantenimiento al equipo eléctrico. Schneider Electric no asume responsabilidad alguna por las consecuencias emergentes de la utilización de este material.

© 2008–2015 Schneider Electric
Reservados todos los derechos
Schneider Electric y Square D son marcas comerciales de Schneider Electric Industries SAS o sus compañías afiliadas. Todas las otras marcas comerciales son propiedad de sus respectivos propietarios.

Importado en México por:
Schneider Electric México, S.A. de C.V.

Calz. J. Rojo Gómez 1121-A
Col. Gpe. del Moral 09300 México, D.F.
Tel. 55-5804-5000
www.schneider-electric.com.mx

80043-760-03 Rev. 01 **09/2015**
Reemplaza 80043-760-03, 08/2009

Seul un personnel qualifié doit effectuer l'installation, l'utilisation, l'entretien et la maintenance du matériel électrique. Schneider Electric n'assume aucune responsabilité des conséquences éventuelles découlant de l'utilisation de cette documentation.

© 2008–2015 Schneider Electric Tous droits réservés
Schneider Electric et Square D sont marques commerciales de Schneider Electric Industries SAS ou de ses compagnies affiliées. Toutes les autres marques commerciales utilisées dans ce document sont la propriété de leurs propriétaires respectifs.

Schneider Electric Canada

19 Waterman Avenue
Toronto, Ontario M4B 1Y2
1-800-565-6699
www.schneider-electric.ca

80043-760-03 Rev. 01 **09/2015**
Remplace 80043-760-03, 08/2009



California Proposition 65 Warning—Nickel Compounds and Bisphenol A (BPA)

Advertencia de la Proposición 65 de California— compuestos de níquel y Bisfenol A (BPA)

Avertissement concernant la Proposition 65 de Californie— composés de nickel et Bisphénol A (BPA)

⚠ WARNING: This product can expose you to chemicals including Nickel compounds, which are known to the State of California to cause cancer, and Bisphenol A (BPA), which is known to the State of California to cause birth defects or other reproductive harm. For more information go to www.P65Warnings.ca.gov.

⚠ ADVERTENCIA: Este producto puede exponerle a químicos incluyendo compuestos de níquel, que son conocidos por el Estado de California como causantes de cáncer, y Bisfenol A (BPA), que es conocido por el Estado de California como causante de defectos de nacimiento u otros daños reproductivos. Para mayor información, visite www.P65Warnings.ca.gov.

⚠ AVERTISSEMENT: Ce produit peut vous exposer à des agents chimiques, y compris composés de nickel, identifiés par l'État de Californie comme pouvant causer le cancer, et Bisphénol A (BPA) reconnus par l'État de Californie comme pouvant causer des malformations congénitales ou autres troubles de l'appareil reproducteur. Pour de plus amples informations, prière de consulter www.P65Warnings.ca.gov.

All trademarks are the property of Schneider Electric SE, its subsidiaries, and affiliated companies.

Schneider Electric USA, Inc.
800 Federal Street
Andover, MA 01810 USA
888-778-2733
www.schneider-electric.us

Todas las marcas comerciales son propiedad de Schneider Electric SE, sus filiales y compañías afiliadas.

Importado en México por:
Schneider Electric México, S.A. de C.V.
Av. Ejercito Nacional No. 904
Col. Palmas, Polanco 11560 México, D.F.
55-5804-5000
www.schneider-electric.com.mx

Toutes les marques commerciales sont la propriété de Schneider Electric SE, ses filiales et compagnies affiliées.

Schneider Electric Canada, Inc.
5985 McLaughlin Road
Mississauga, ON L5R 1B8 Canada
800-565-6699
www.schneider-electric.ca